

SIAMP

Monaco

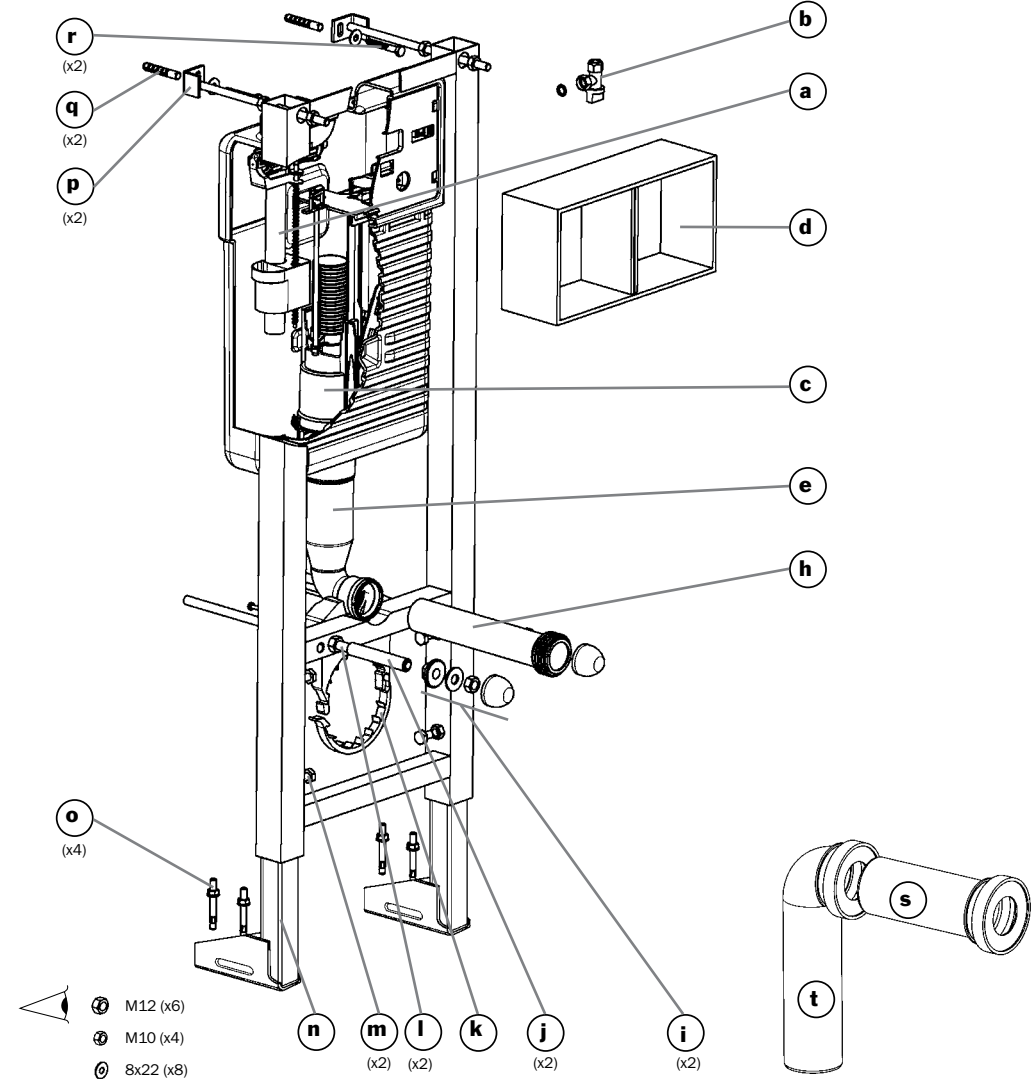
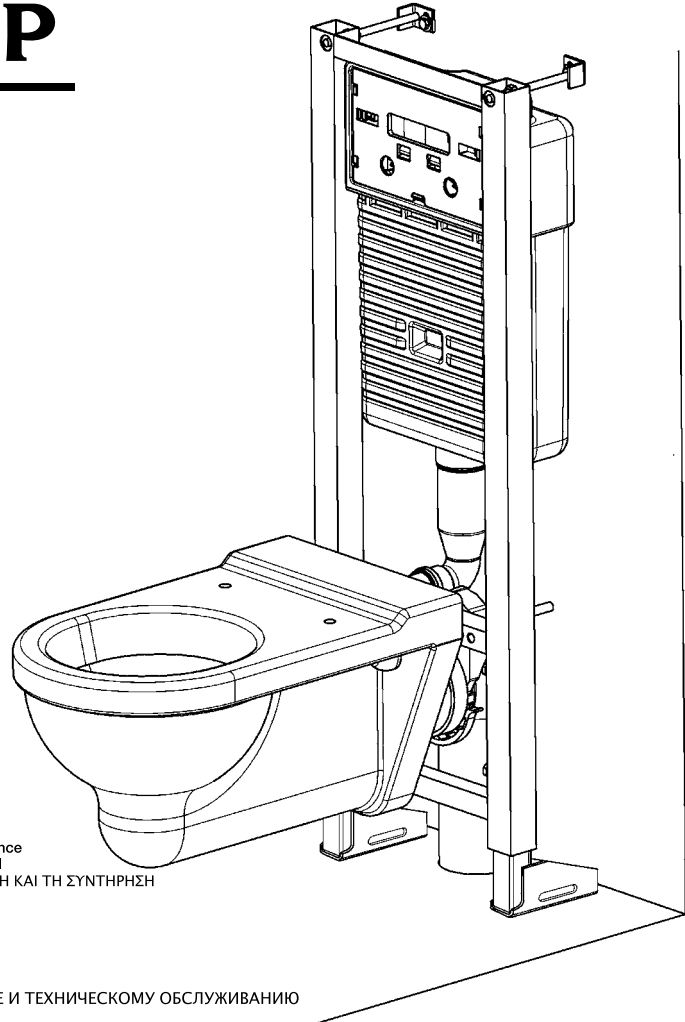

- ⌀ M12 (x6)
- ⌀ M10 (x4)
- ⌀ 8x22 (x8)
- (x2)
- (x2)
- (x2)
- (x2)
- (x2)
- (x4)

1 - Ref. 50 6105 00

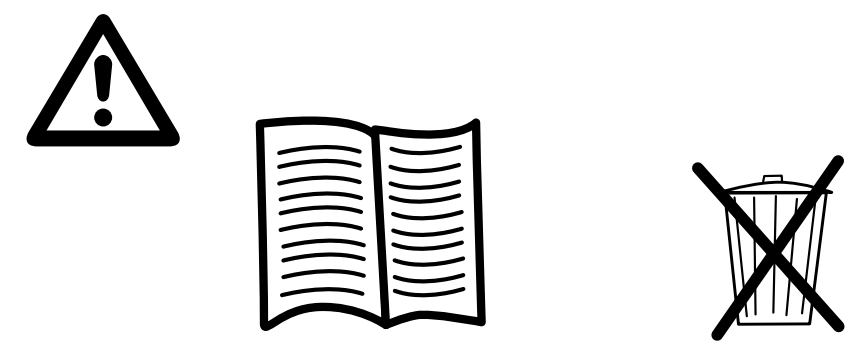
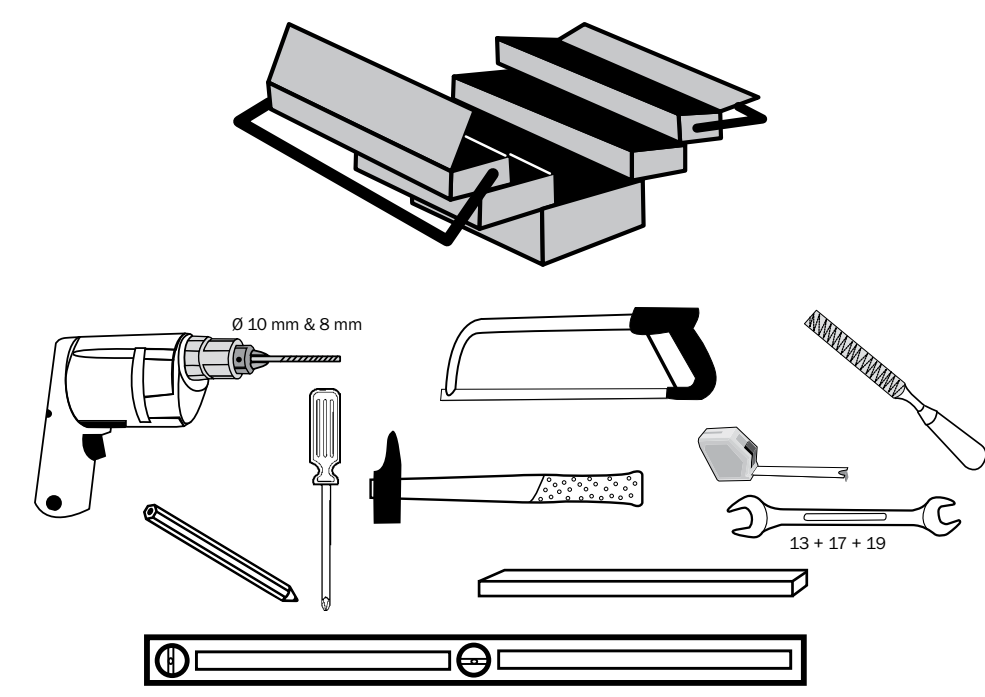

CZ: Návod pro montáž a údržbu
 DAN: Brugsanvisning
 DEU: Bedienungsanleitung
 ESP: Manual de uso
 FRA: Notice de montage et de maintenance
 GB: Assembly and maintenance manual
 GRE: ΟΔΗΓΙΕΣ ΓΙΑ ΤΗ ΣΥΝΑΡΜΟΛΟΓΗΣΗ ΚΑΙ ΤΗ ΣΥΝΤΗΡΗΣΗ
 H: Kezelési és karbantartási útmutató
 LT: Naudojimo instrukcija
 NER: Gebruiksaanwijzing
 NOR: Bruksanvisning
 PL: Instrukcja montażu i konserwacji
 ROM: Mod de folosire
 RUS: ИНСТРУКЦИИ ПО УСТАНОВКЕ И ТЕХНИЧЕСКОМУ ОБСЛУЖИВАНИЮ
 SK: Návod na montáž a údržbu

BCU 535

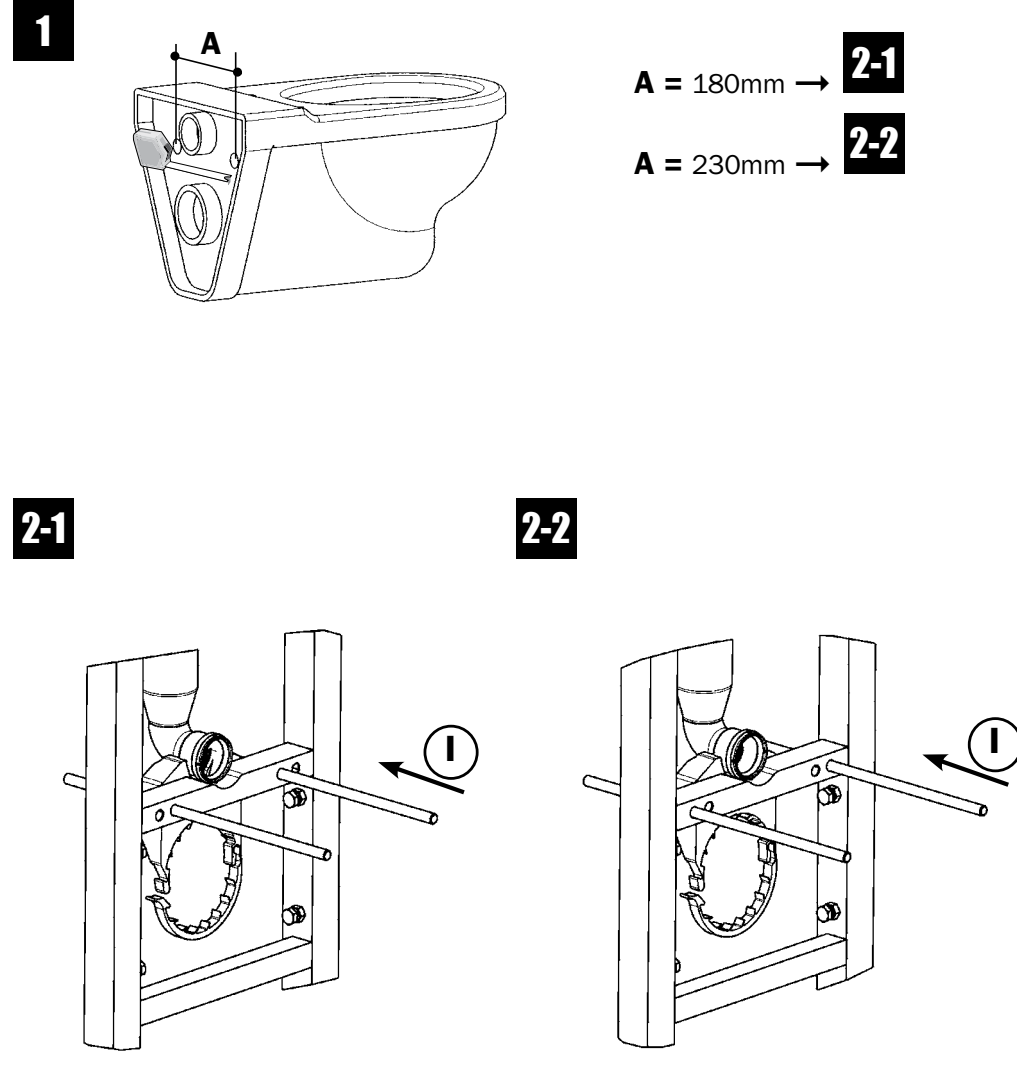
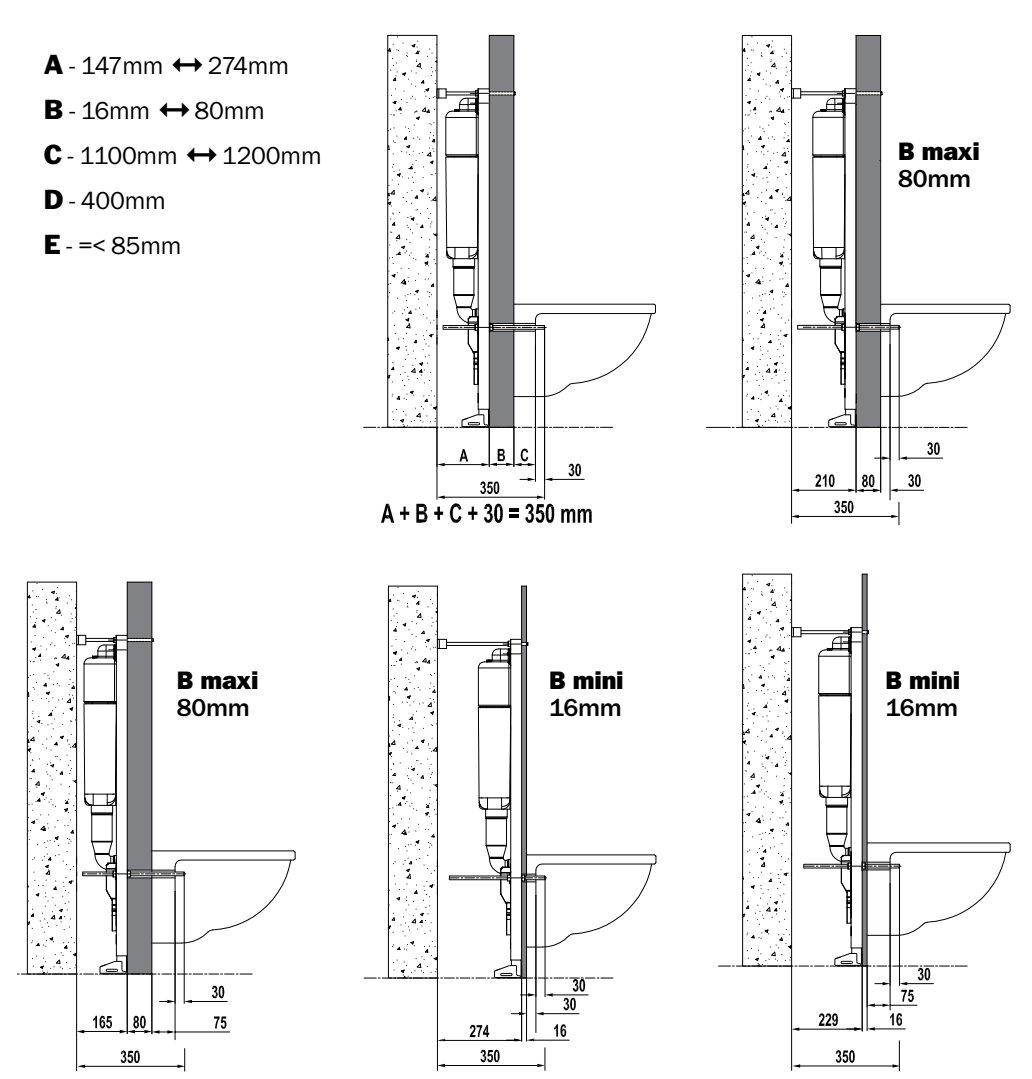
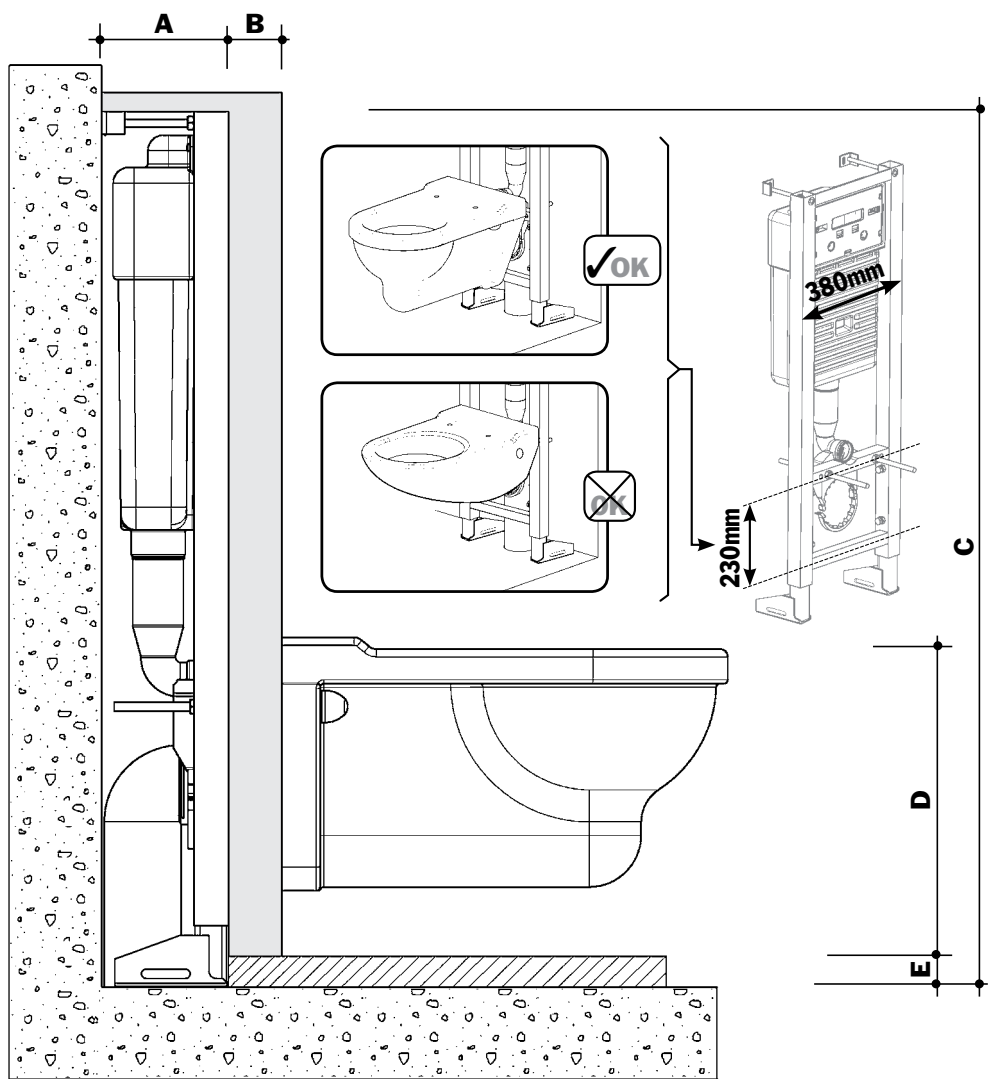

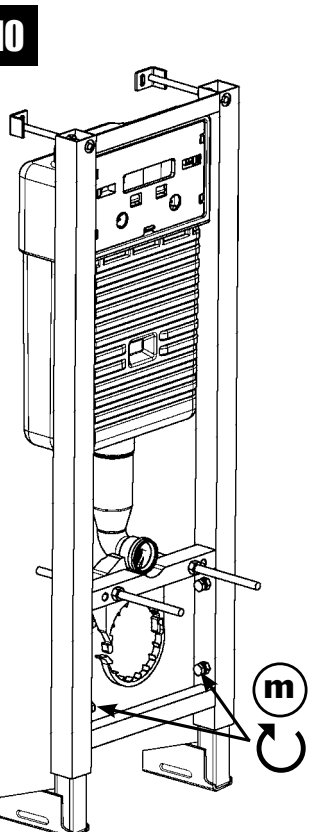
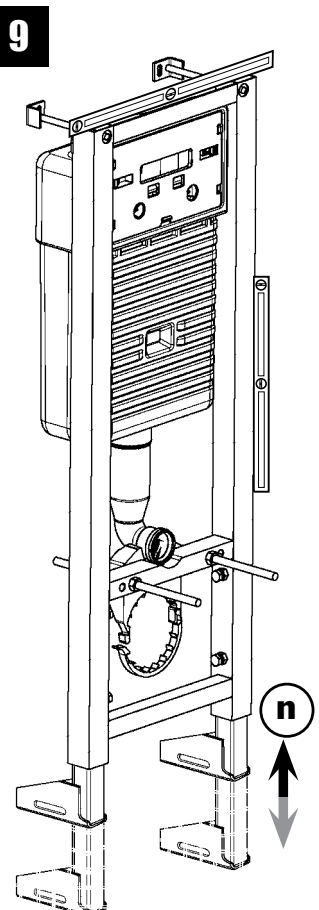
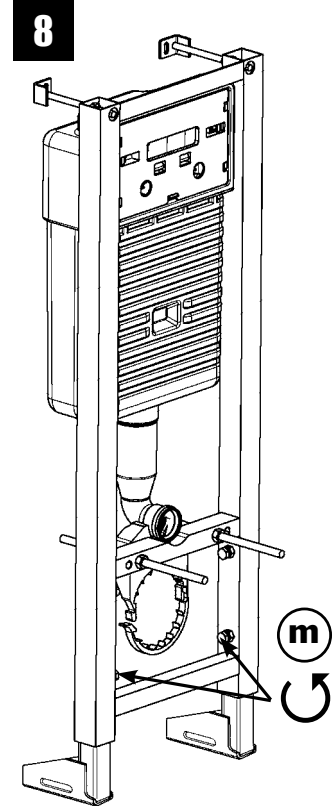
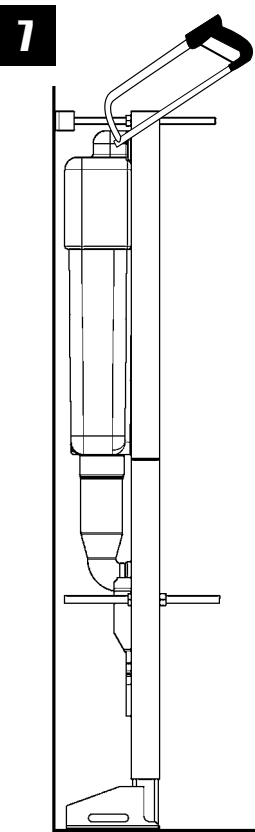
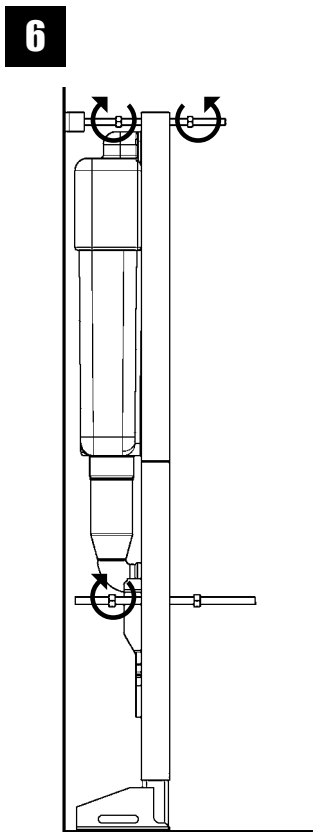
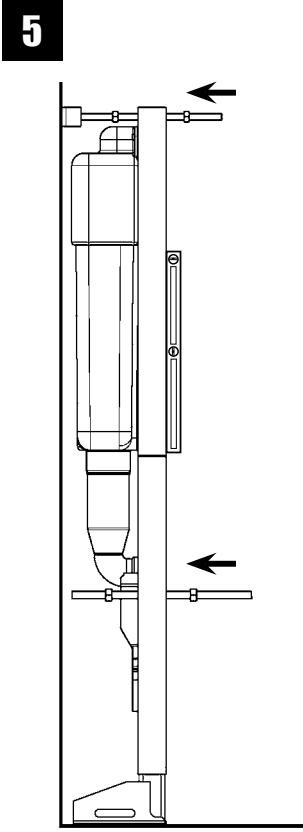
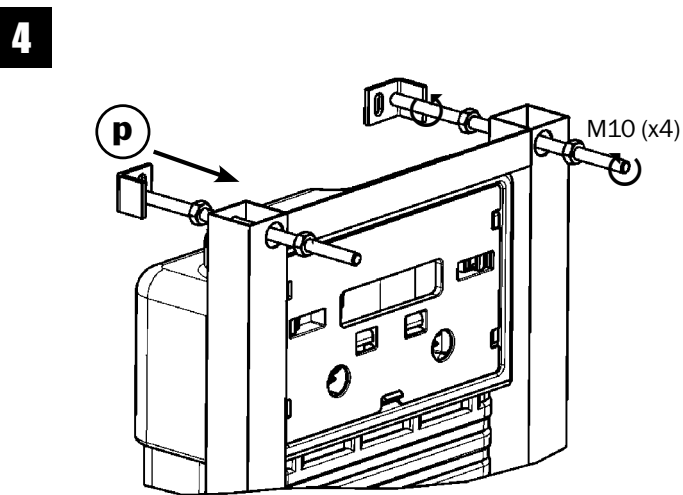
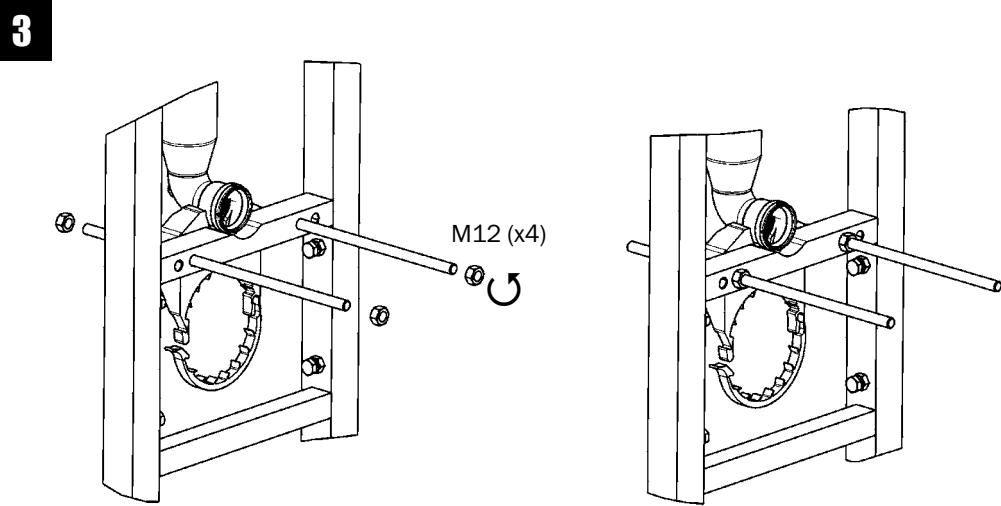

2 - Ref. 50 6105 00

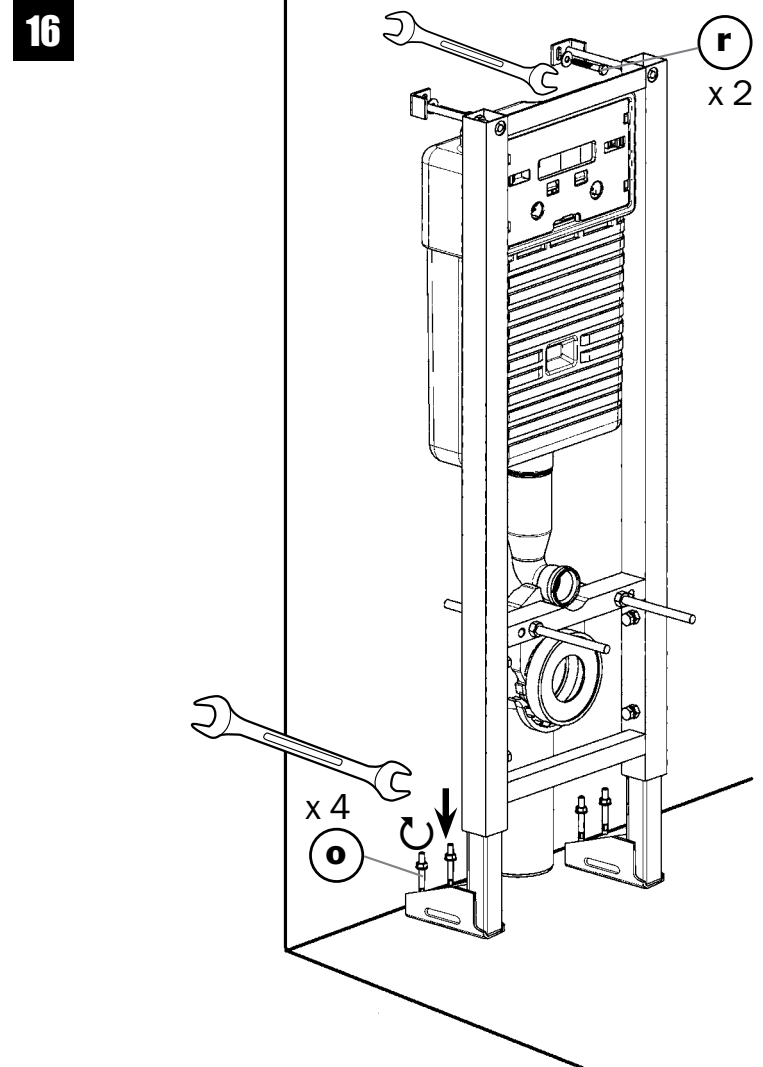
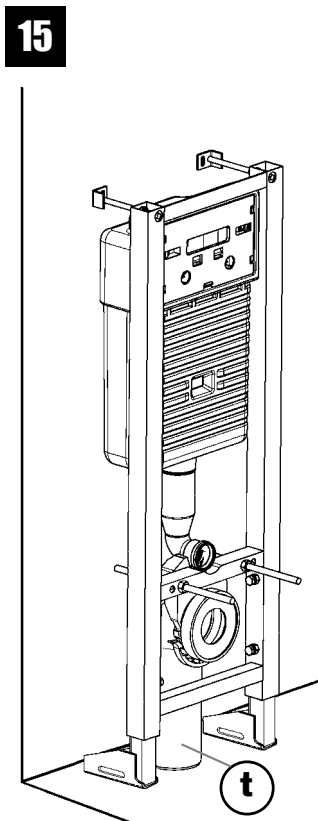
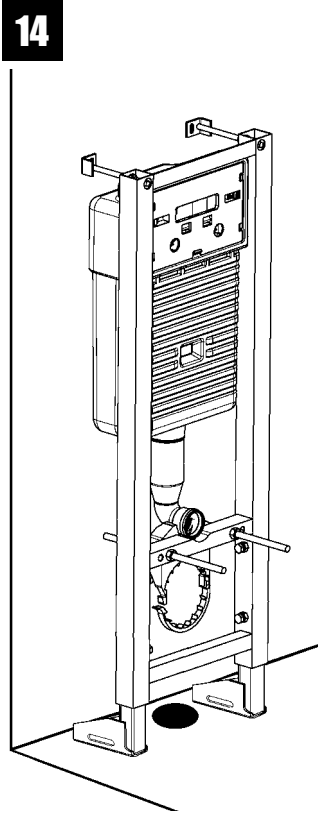
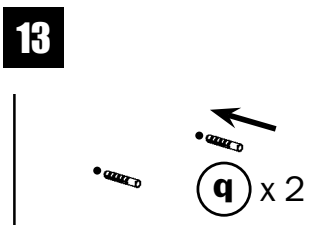
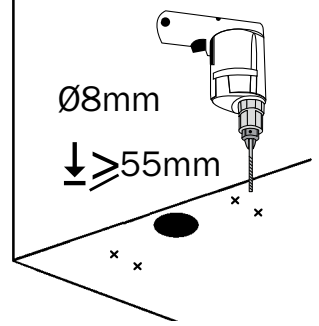
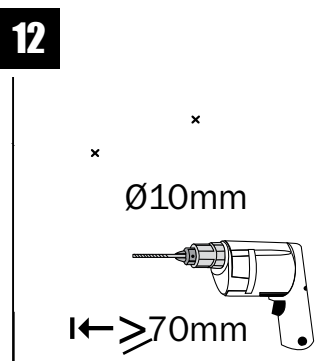
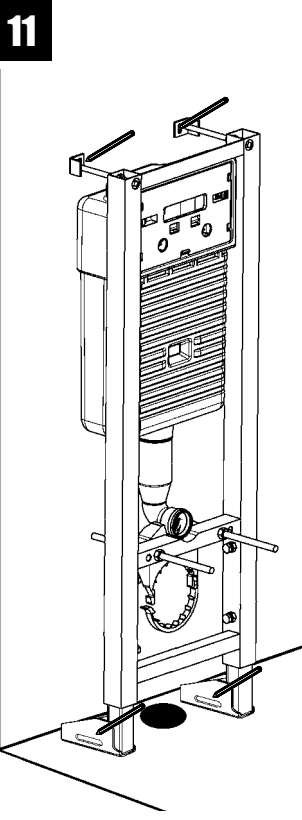

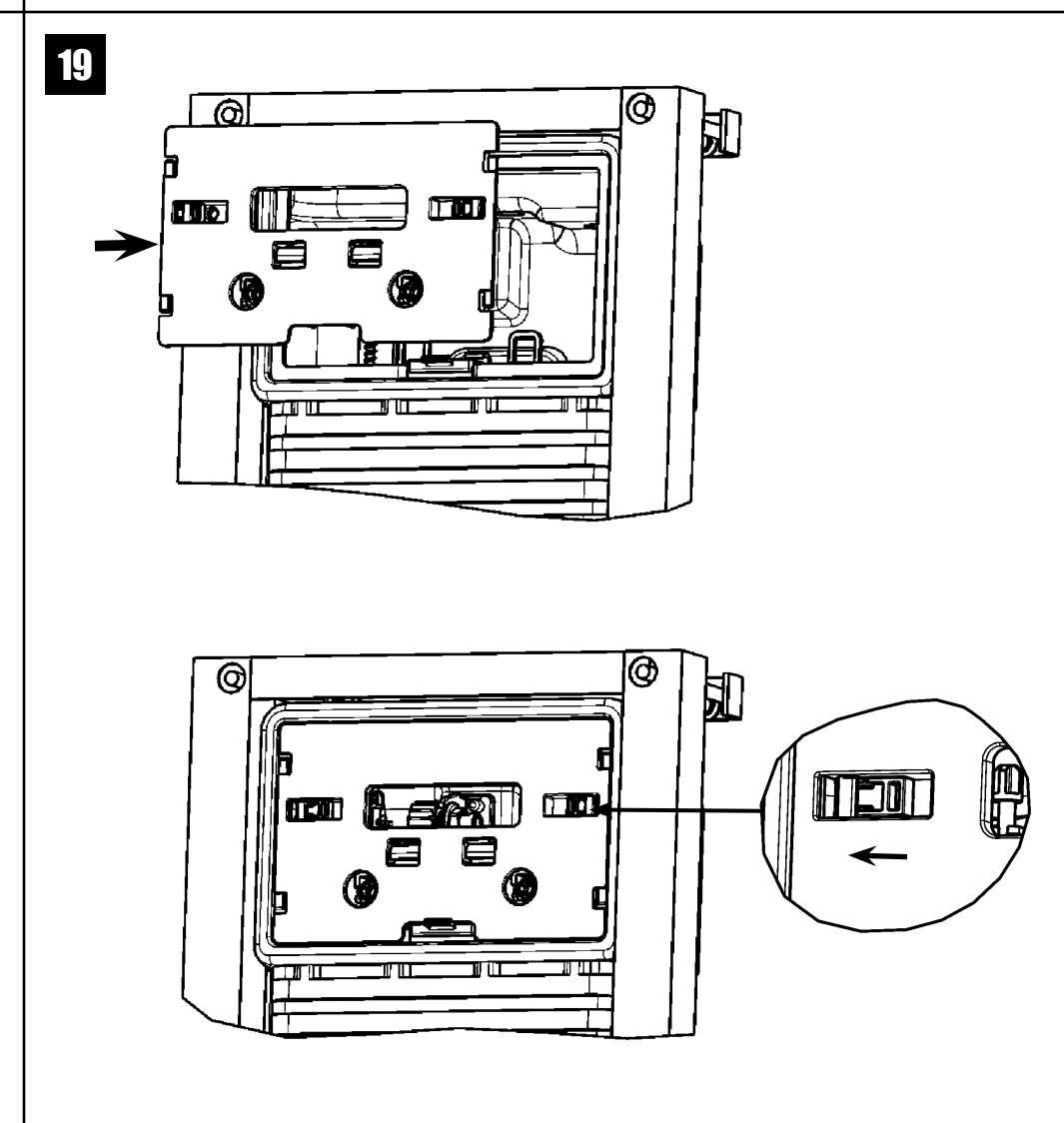
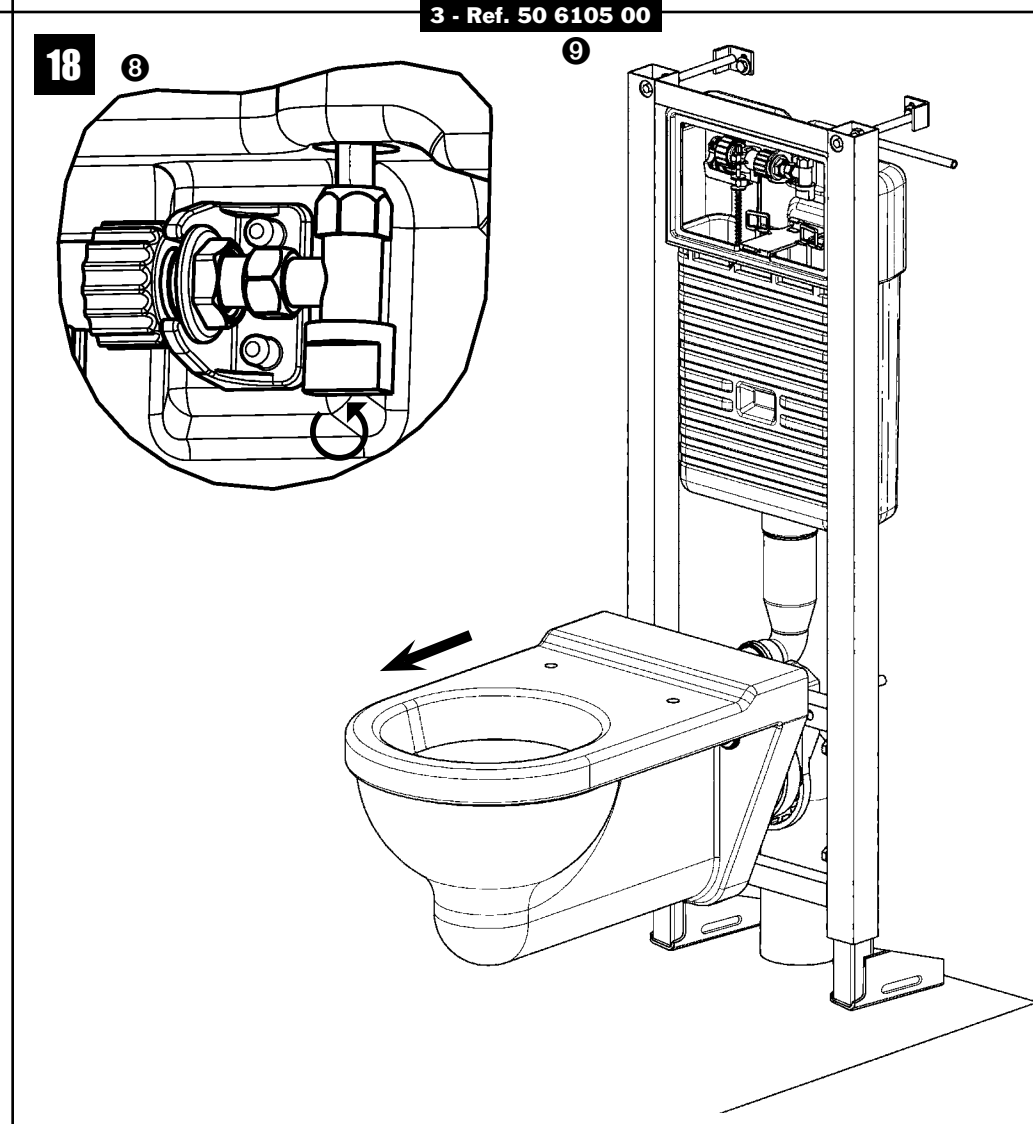
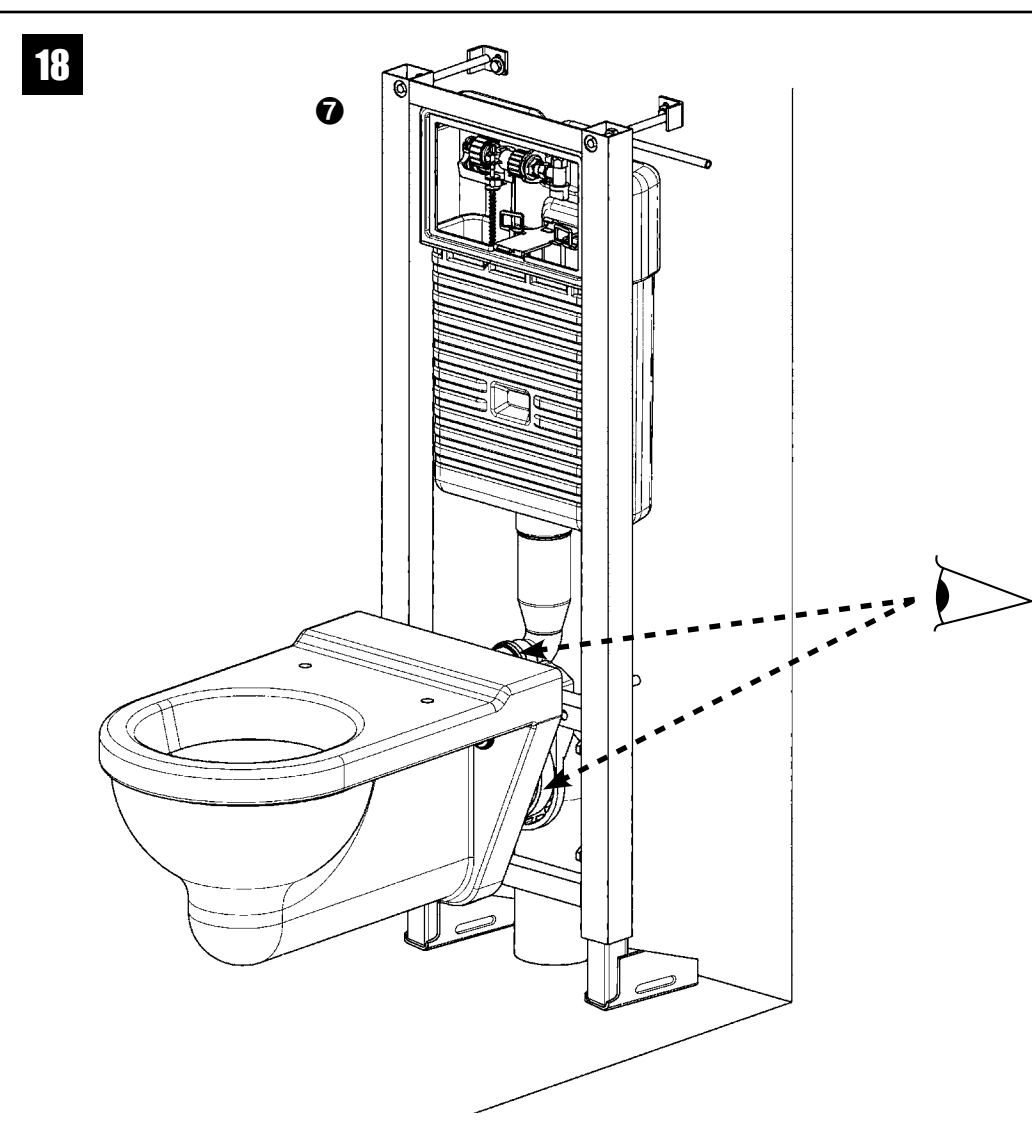
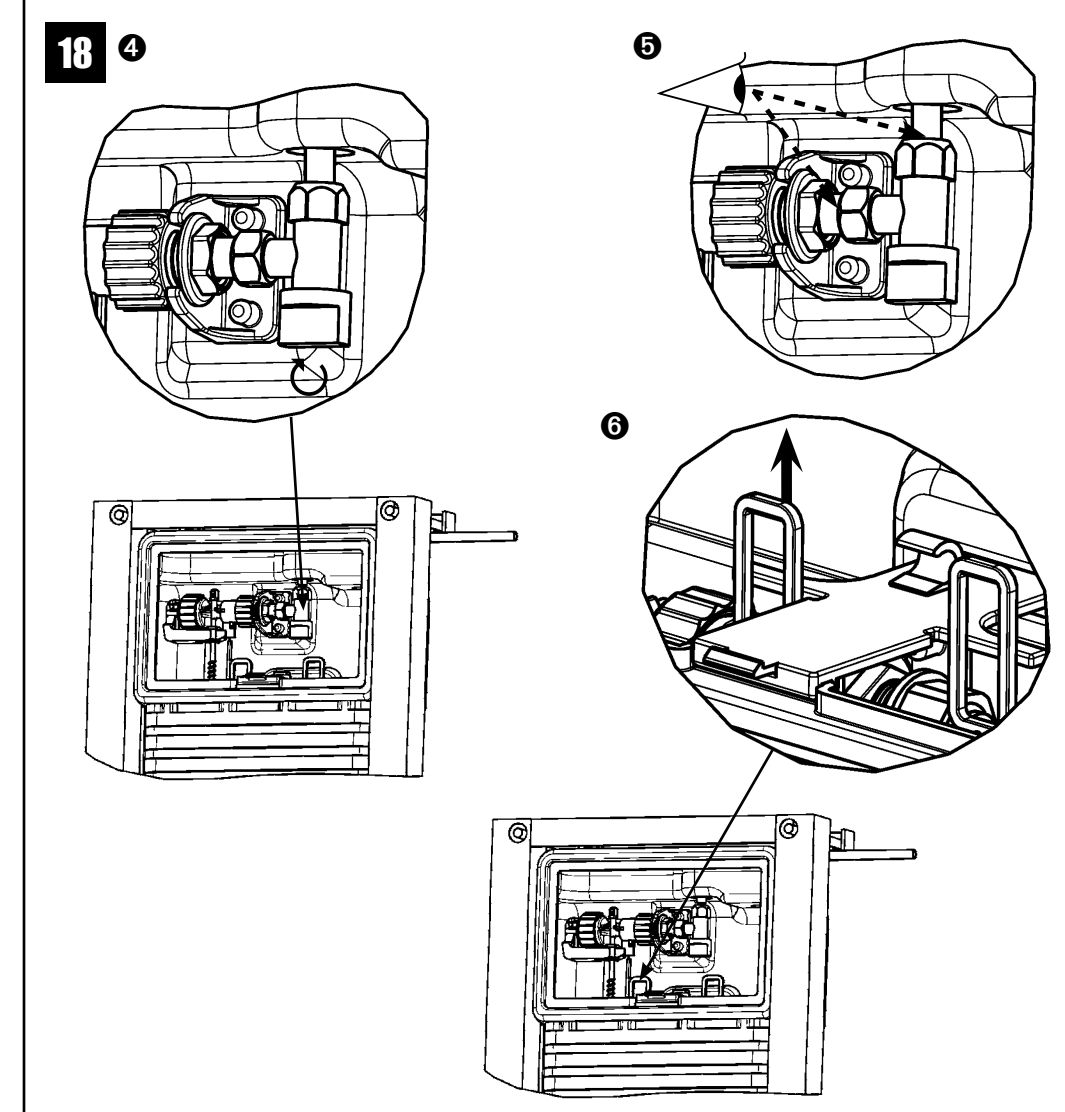
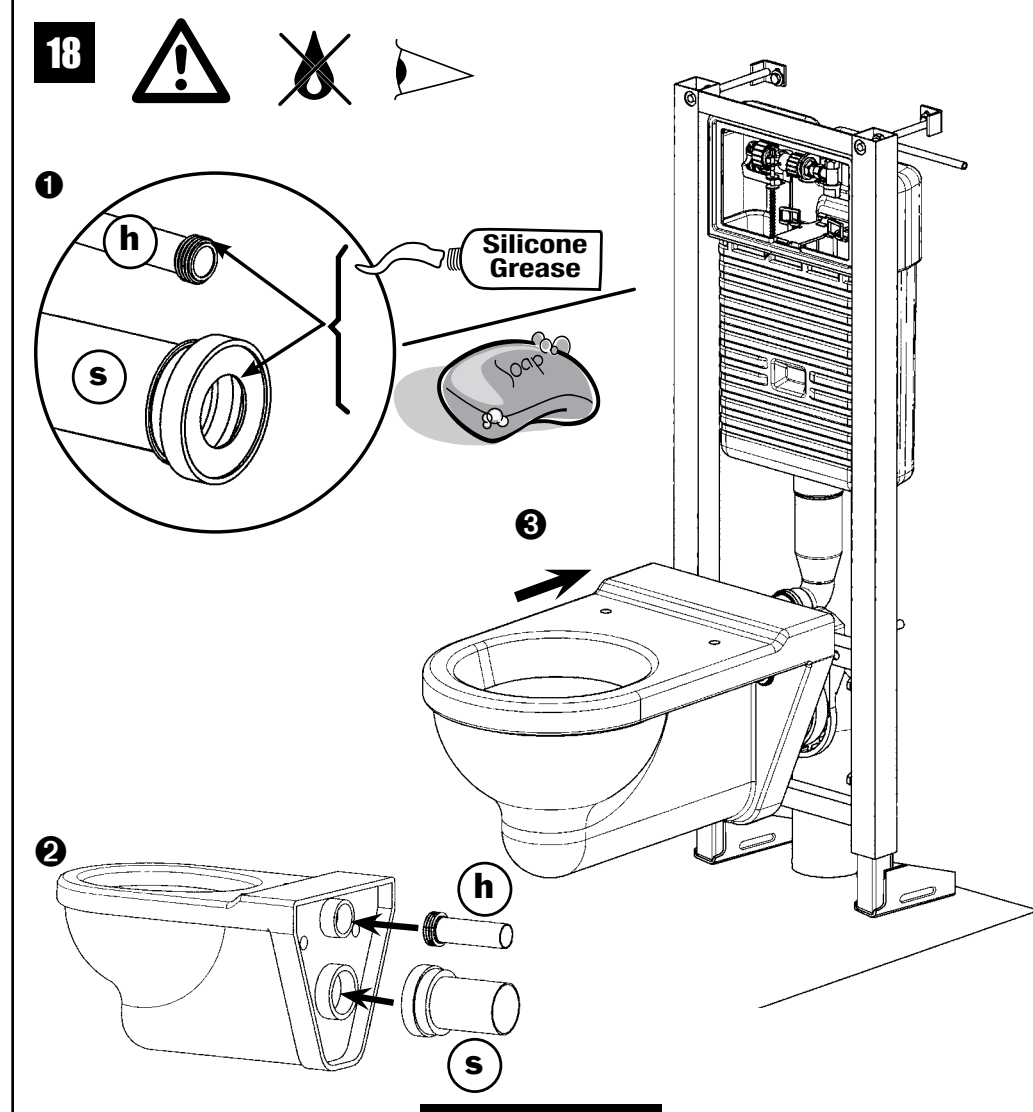
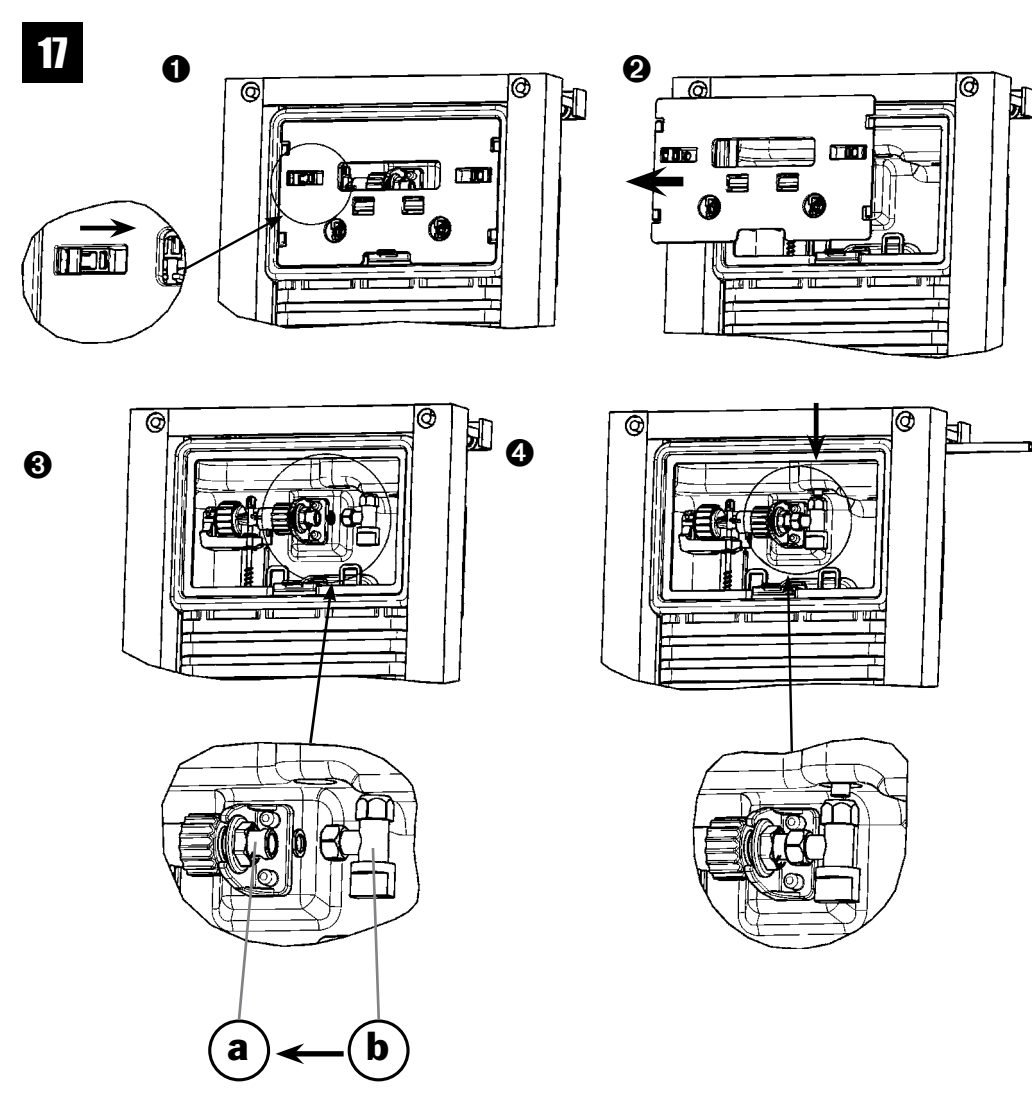

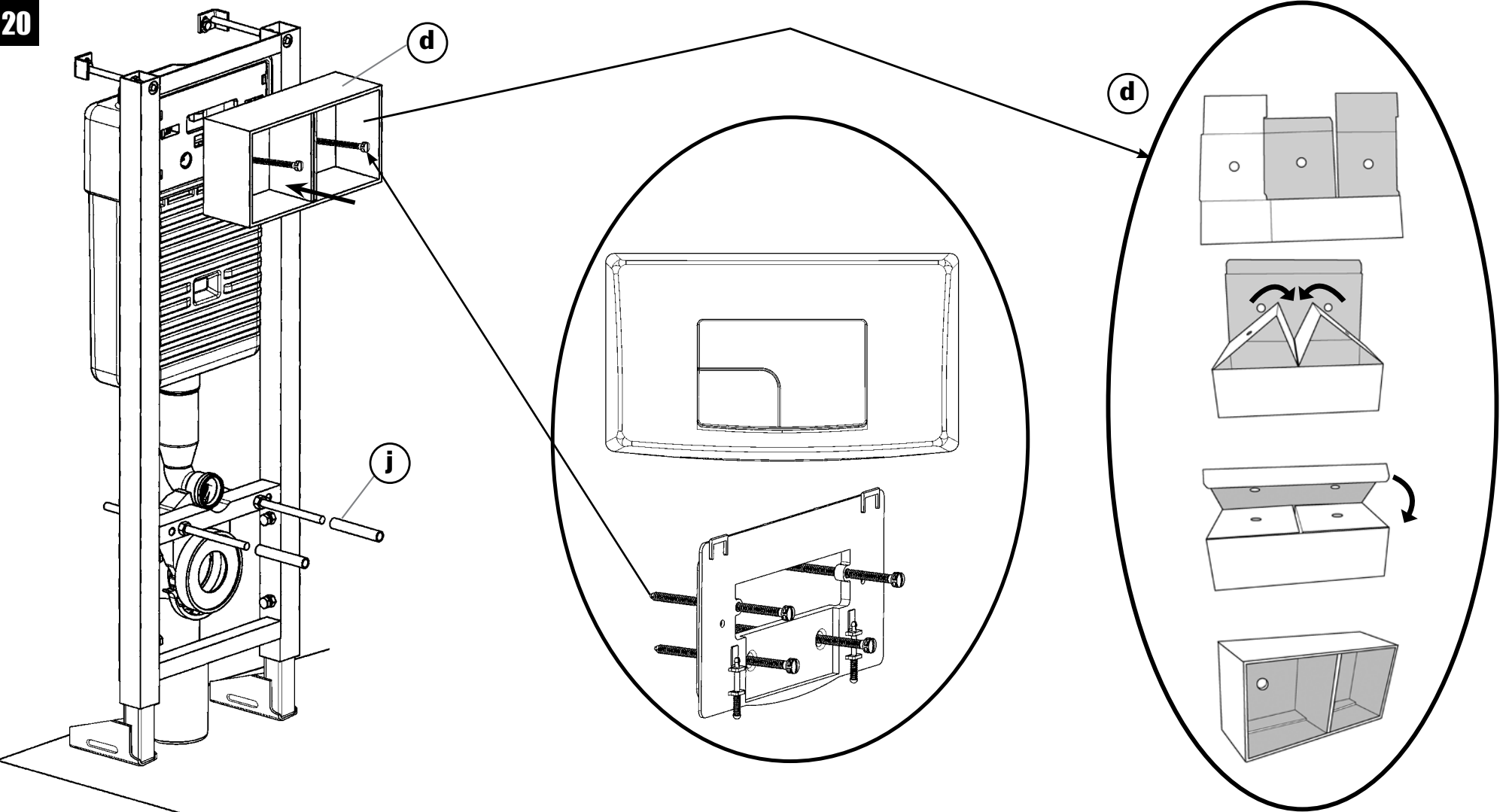
20**21**

- CZ:** Na zadní straně balení naleznete měřítko pro vytvoření otvor. Kryt musí být upevněn do pevného podkladu.
- DAN:** Fremstil beklædningen. Anvend skabelonen bag på kartonen til udklæring af de forskellige huller. Beklædningen skal monteres direkte på stativets struktur.
- DEU:** Verkleidung einbauen. Für den Zuschnitt der verschiedenen Löcher nutzen sie die Schablone auf der Kartonrückseite. Die Verkleidung muss unbedingt fest mit dem Gestell verbunden werden.
- ESP:** Proceder a clocar la cubierta, para hacer los agujeros utilice el esquema que se encuentra en la cara detrás de la caja. La cubierta debe estar totalmente adosada a la estructura de la edificación.
- FRA:** Réaliser l'habillage, pour la découpe des différents trous utiliser le gabarit au dos du carton. L'habillage doit être impérativement solidaire à la structure du bâti.
- GB:** Make the cladding, for the preliminary punching out of the various holes use the measuring gauge on the back of the packing. The covering must be fixed to the support structure.
- GRE:** Για την τοποθέτηση του καλύμματος, ανοίξτε τις διαφορετικές τρύπες, χρησιμοποιώντας το χάρτινο πατρόν που βρίσκεται μέσα στη συσκευασία. Το κάλυμμα πρέπει να στερεωθεί στο πλαίσιο στήριξης.
- H:** A lyukak előzetes kiütéséhez a mérőeszköz a csomagolás hátsó részében található. A tetőt rögzíteni kell, hogy a szerkezetet tartsa.
- LT:** Atlikti apdailą, skylių išpjovimui naudoti šabloną ant kartono. Apdailos detalės turi atitikti karkaso struktūrą.
- NER:** De bekleding aanbrengen. Om de verschillende gaten uit te snijden, de mal op de achterzijde van het karton gebruiken. De bekleding moet verplicht één geheel vormen met de structuur van het onderstel.
- NOR:** Utfør beklædningen, for å skjære ut de forskjellige hullene anvendes malen bak på kartongen. Beklædningen skal nødvendigvis være solid festet til bygningsstrukturen.
- PL:** Przy wycinaniu różnych otworów (klapka z przyciskiem, kolana dopływowe i odpływowe i szpilki do mocowania muszli) należy skorzystać z szablonu znajdującego się w tylnej części opakowania.
- ROM:** Realizați îmbrăcămintea, pentru decuparea diferitelor găuri folosiți șablonul pe spatele cartonului. Îmbrăcămintea trebuie să fie neapărat solidară cu structura construcției.
- RUS:** Облицовка должна быть закреплена непосредственно к металлической раме инсталляционной системы
- SK:** Na zadnej strane sa nachádza merítko pre vytvorenie otvorov. Kryt musí byť upevnený do pevného podkladu.

4 - Ref. 50 6105 00

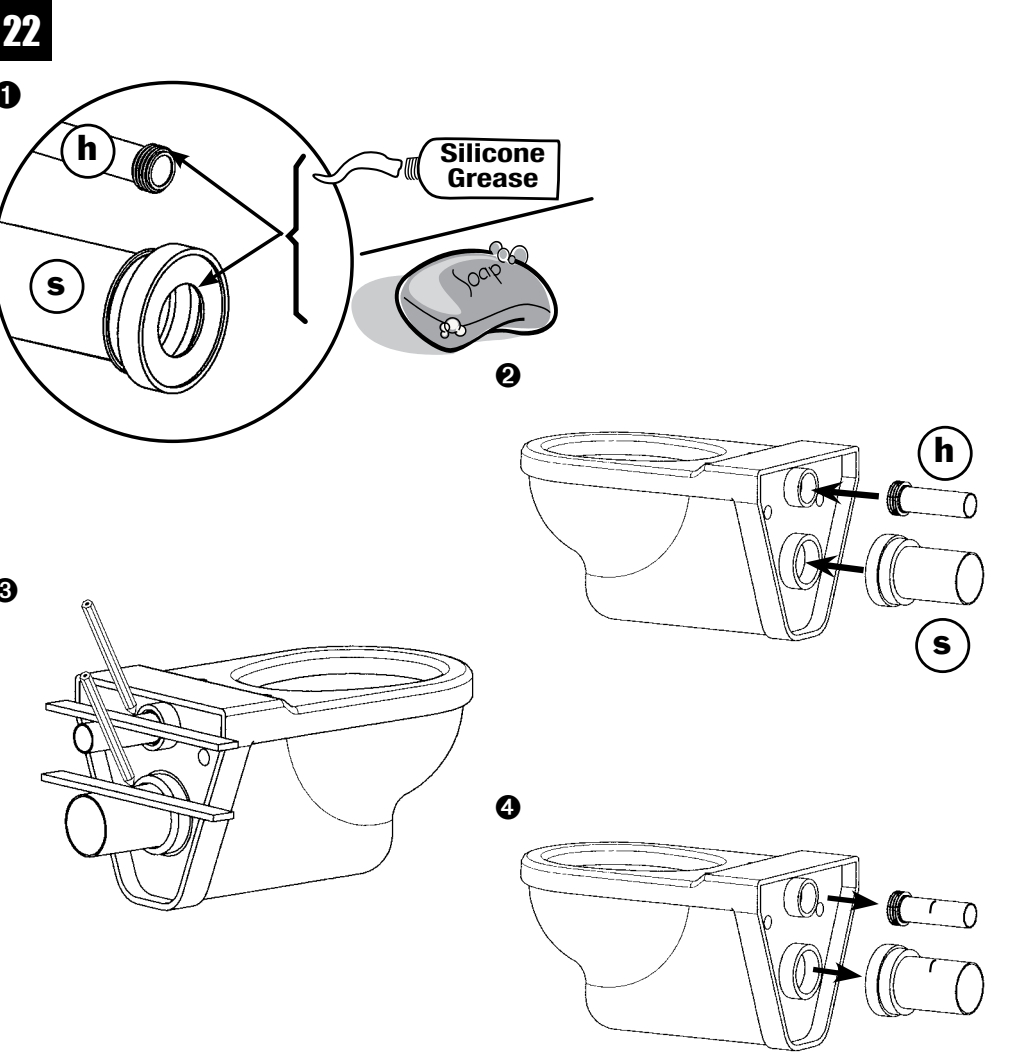
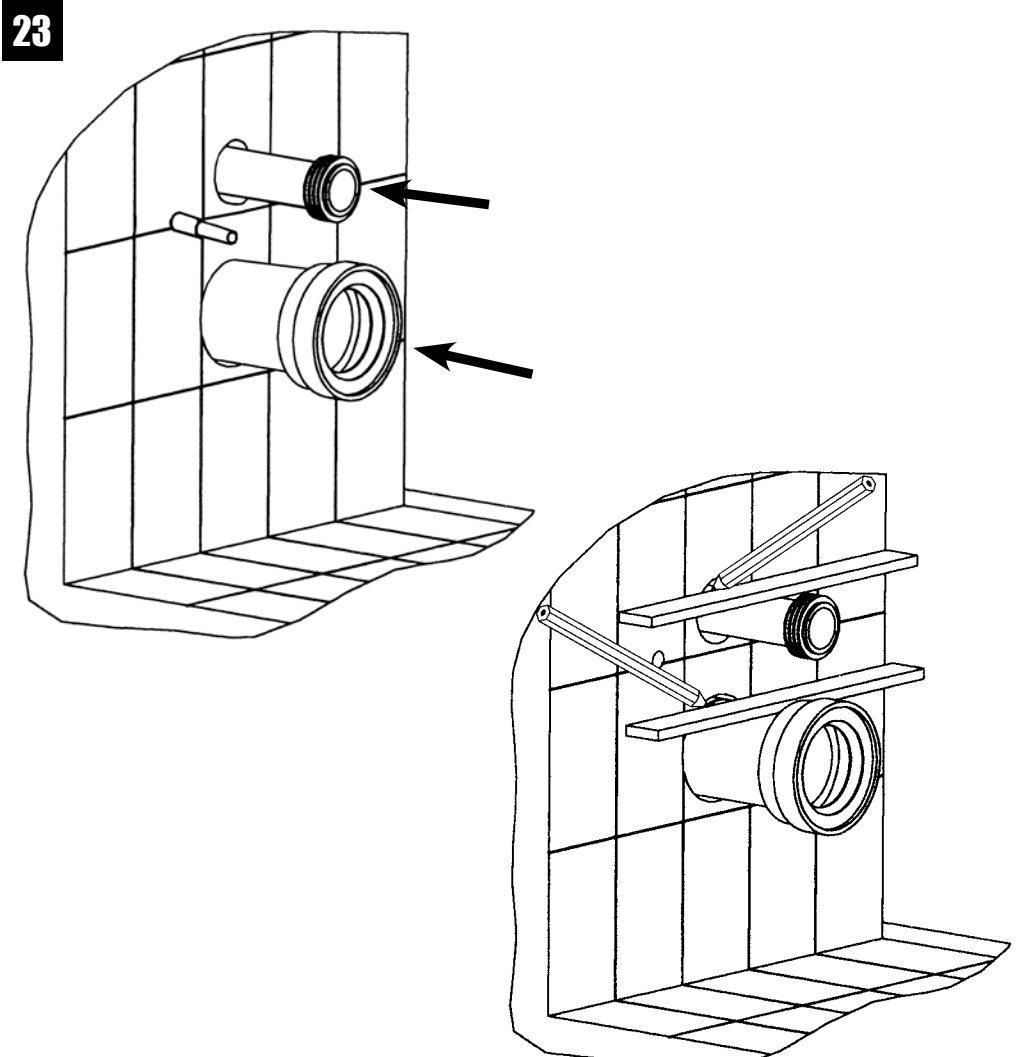
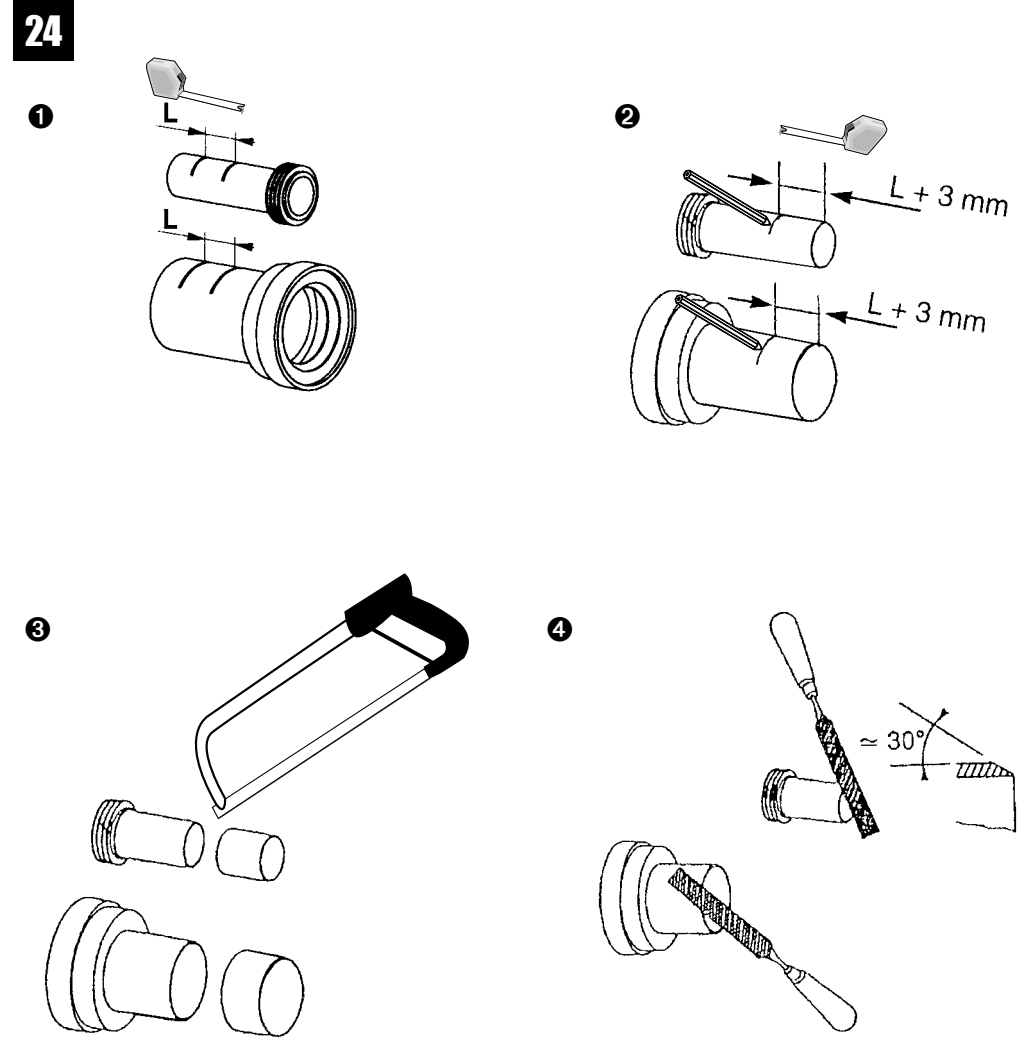
22**23****24**

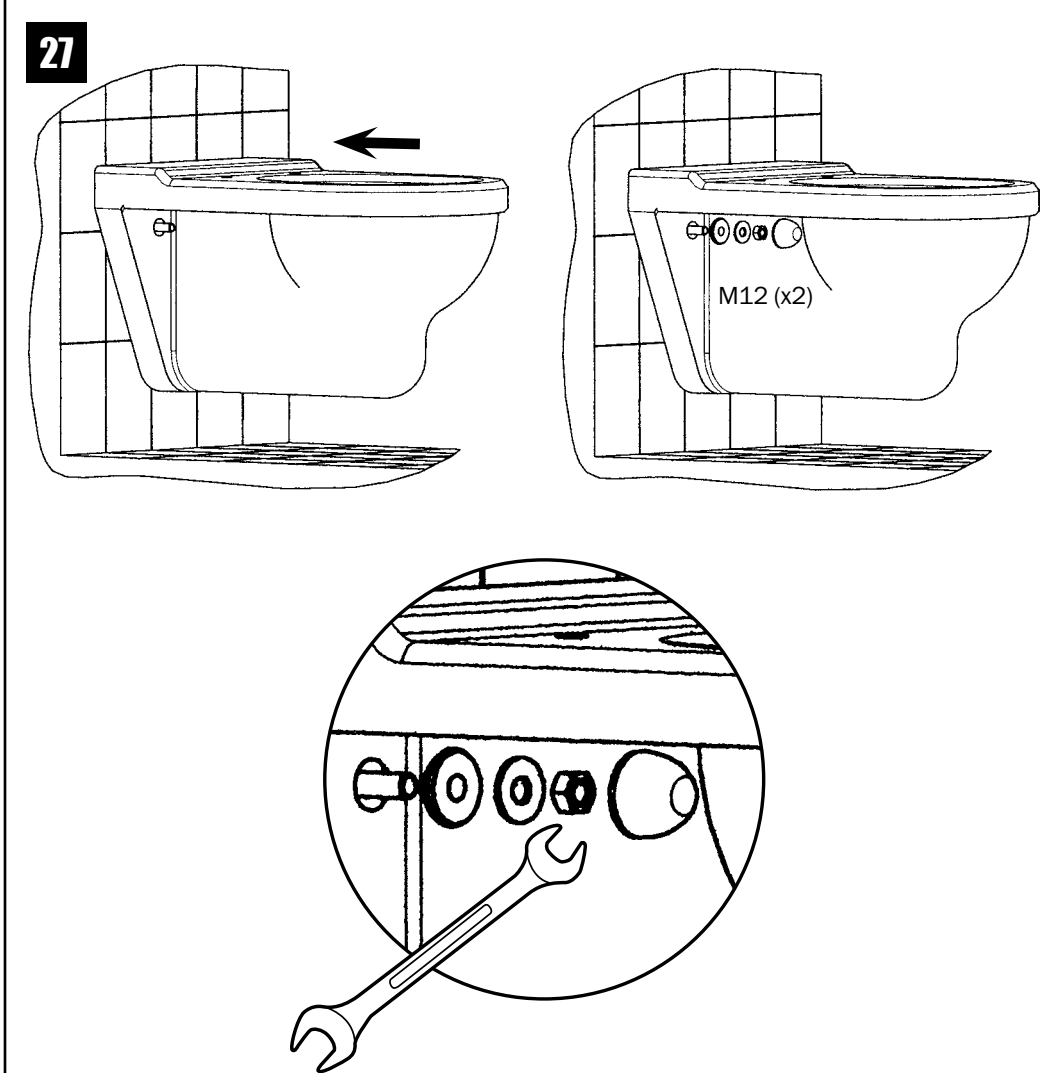
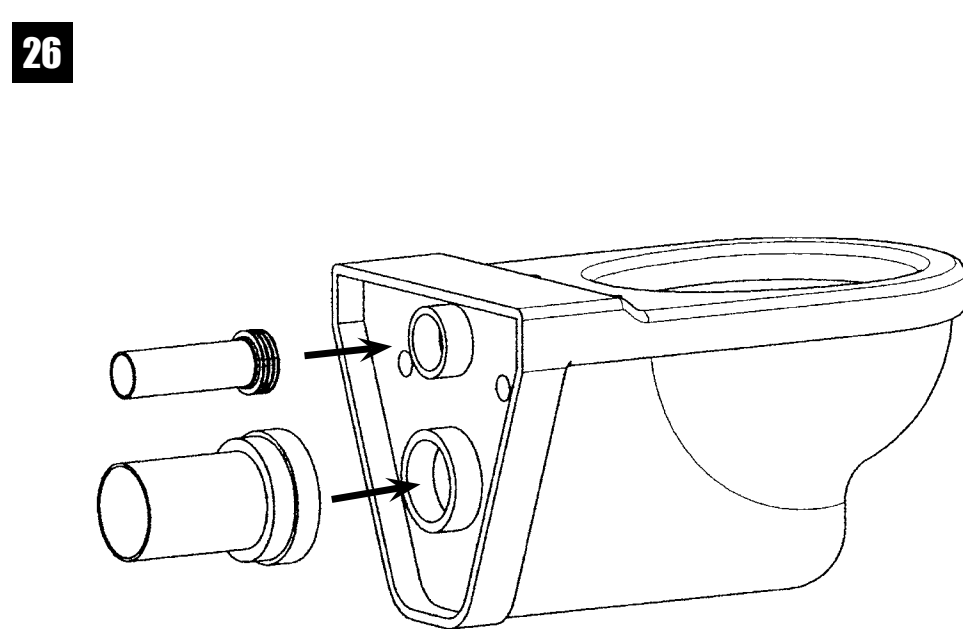
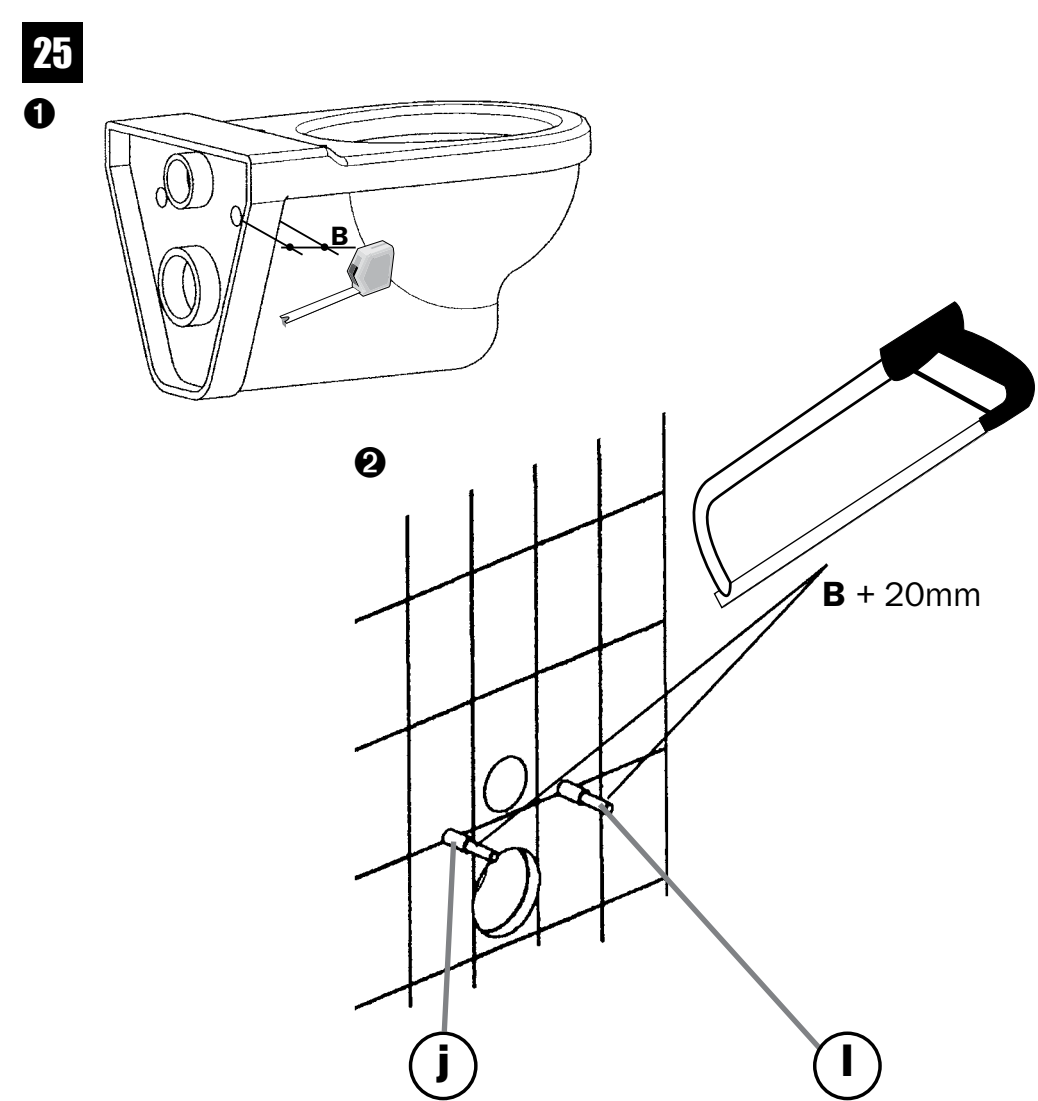

5 - Ref. 50 6105 00

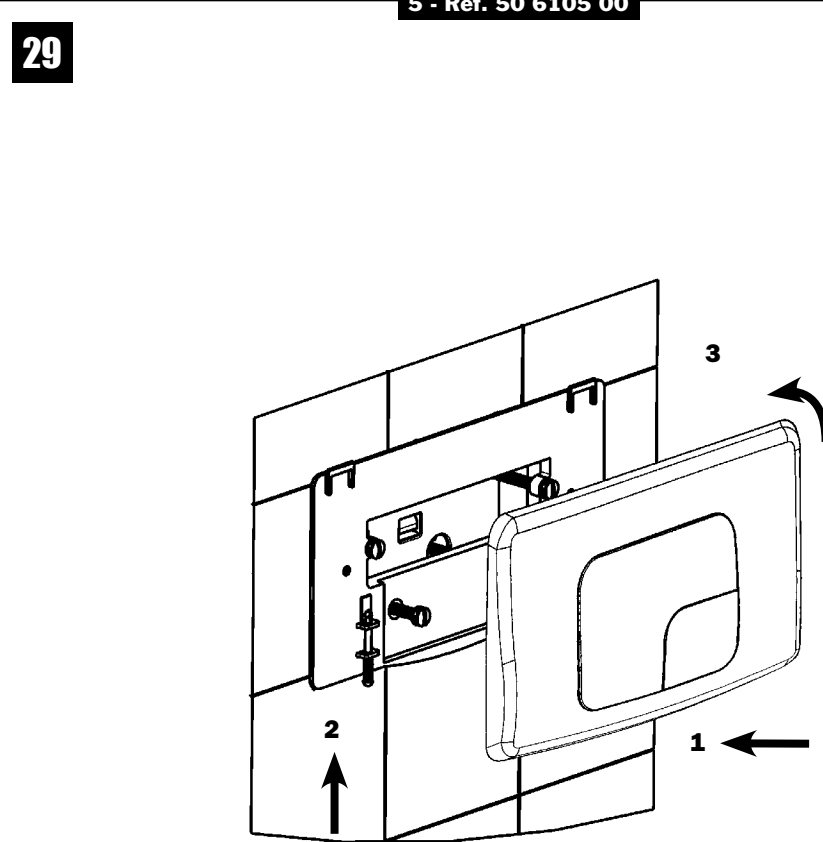
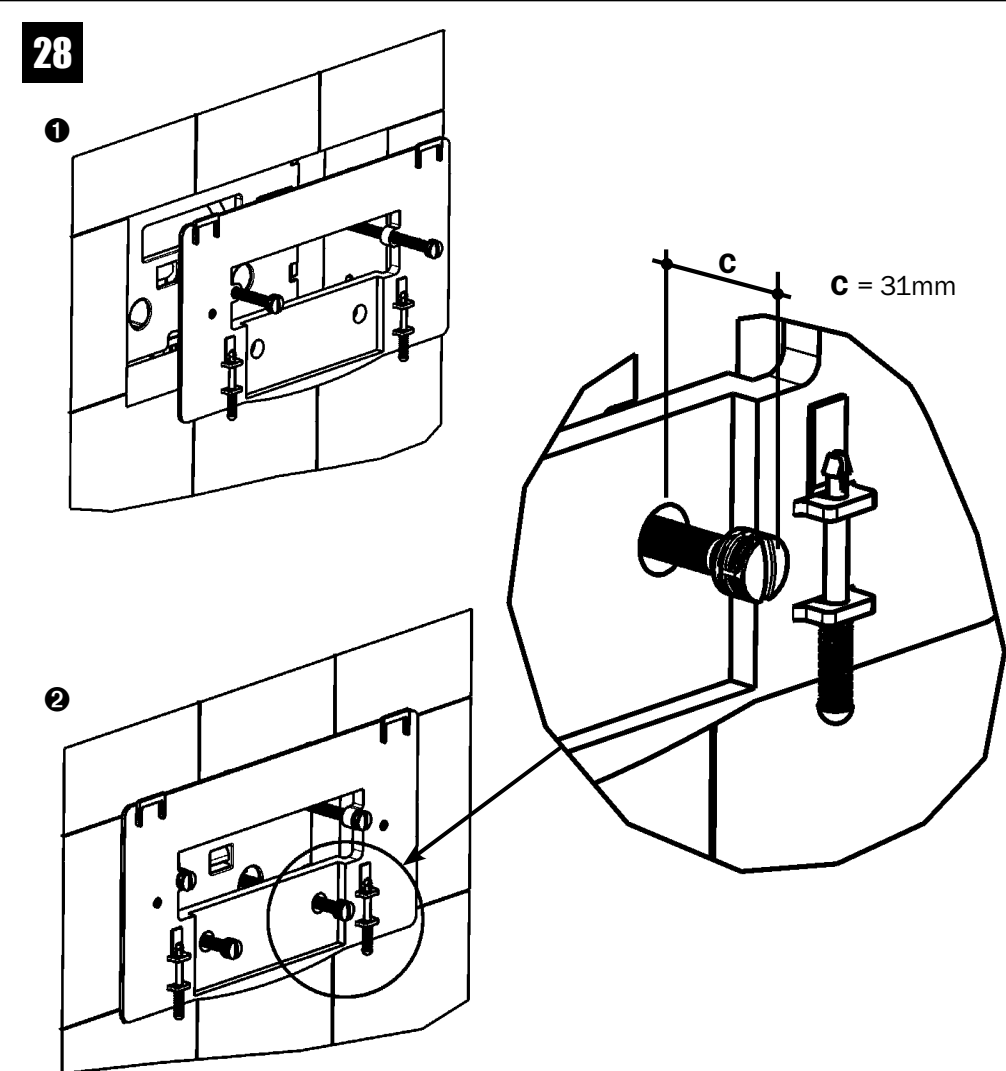

CZ: Údržbu
 DAN: Vedligeholdelse
 DEU: Wartung
 ESP: Mantenimiento
 FRA: Maintenance
 GB: Maintenance
 GRE: Συντήρηση
 H: Útmutató
 LT: Priežiūra.
 NER: Onderhoud
 NOR: Vedlikehold
 PL: Konserwacja
 ROM: Întreținere
 RUS: Техническое обслуживание
 SK: Údržbu

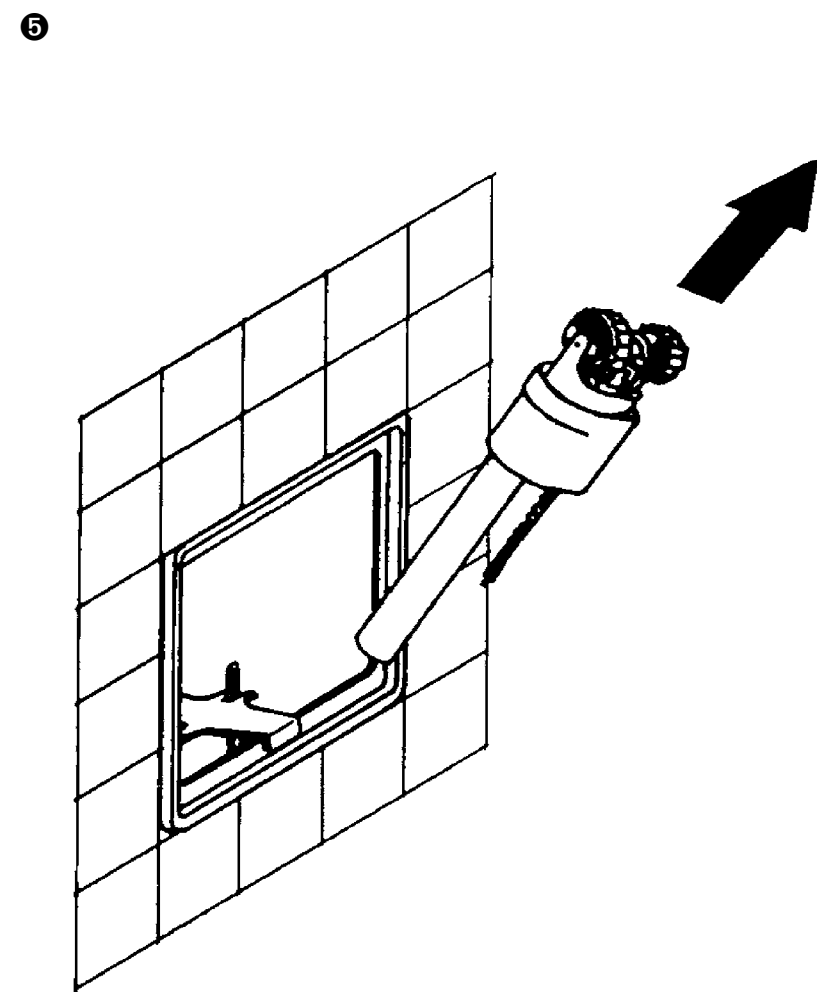
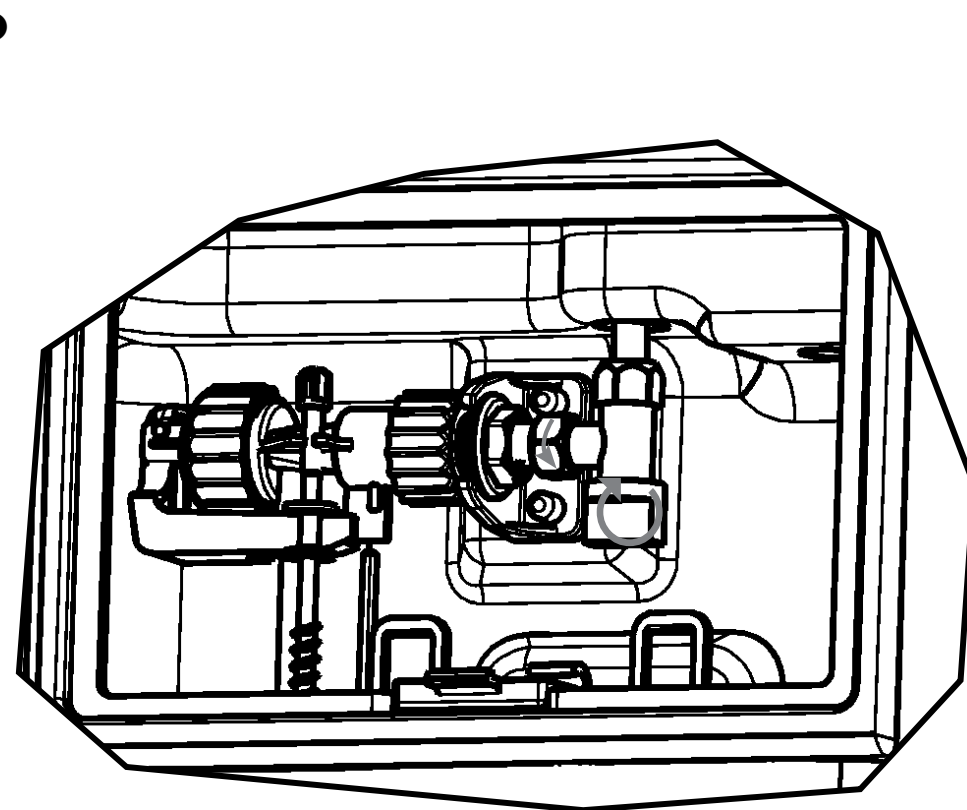
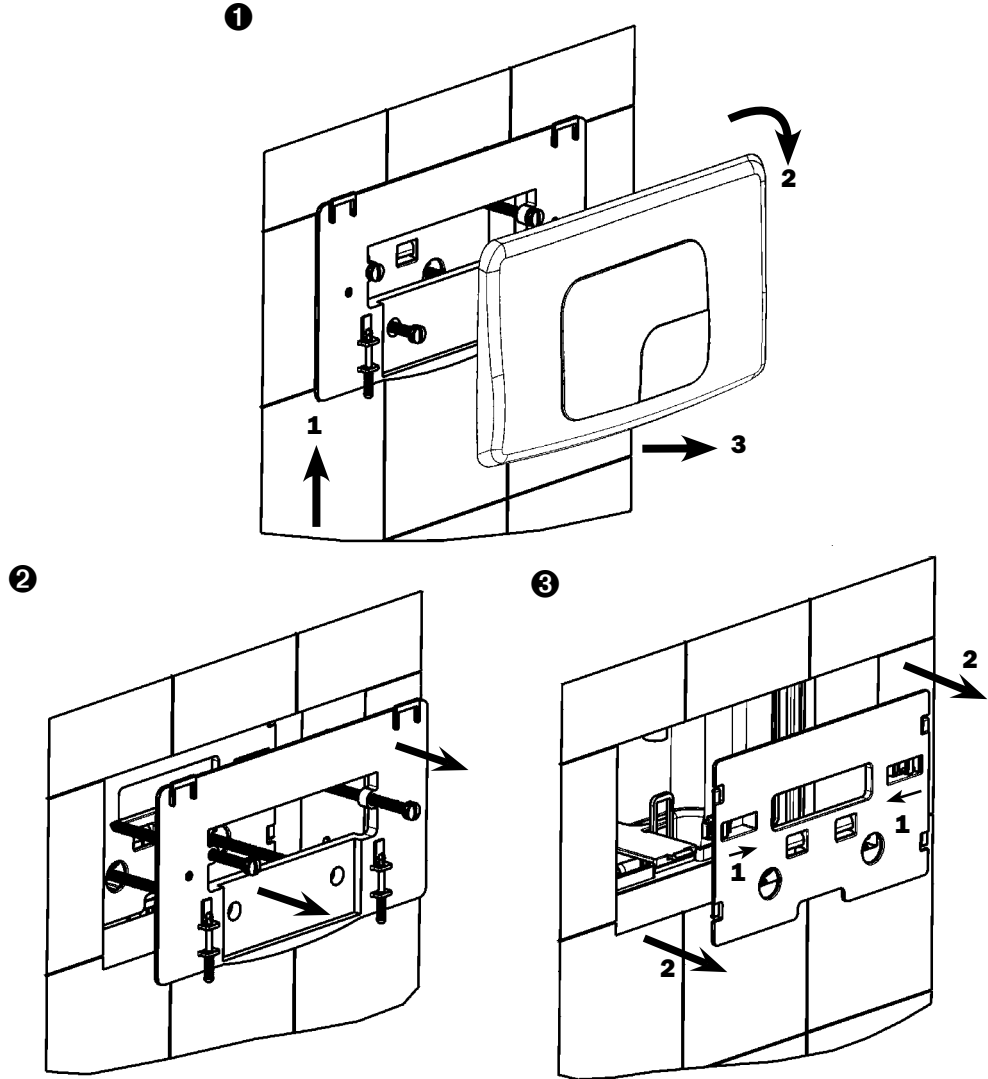

6 - Ref. 50 6105 00

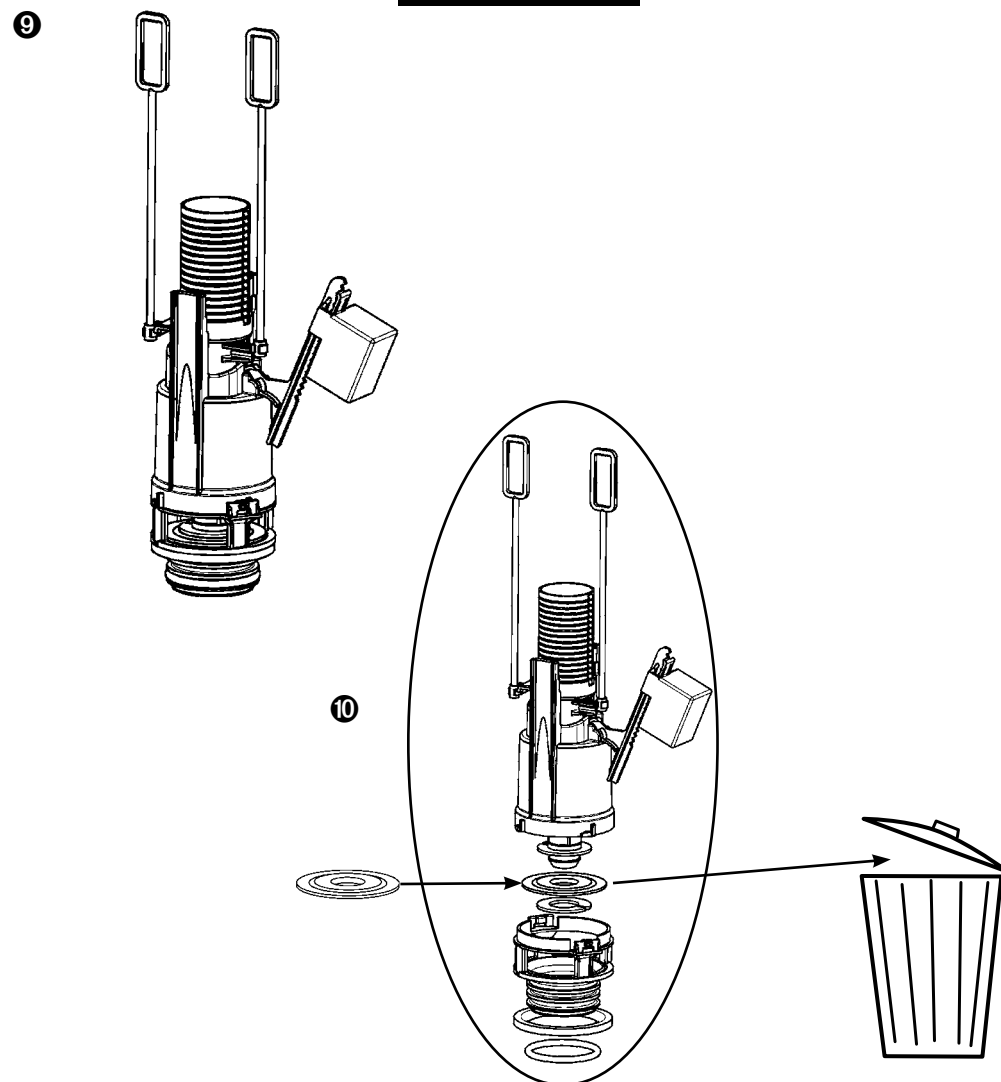
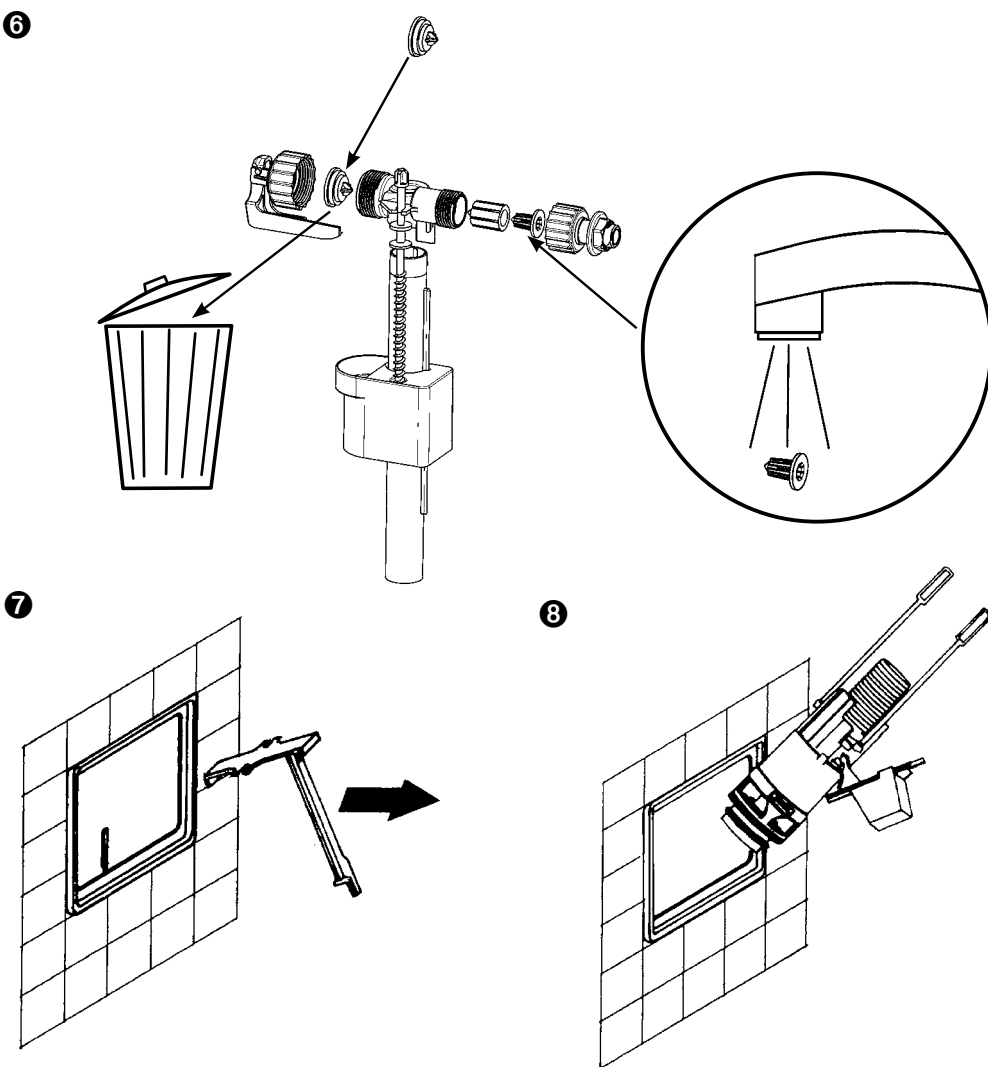

GUARANTEED
5
 YEARS