

# SIAMP

Monaco

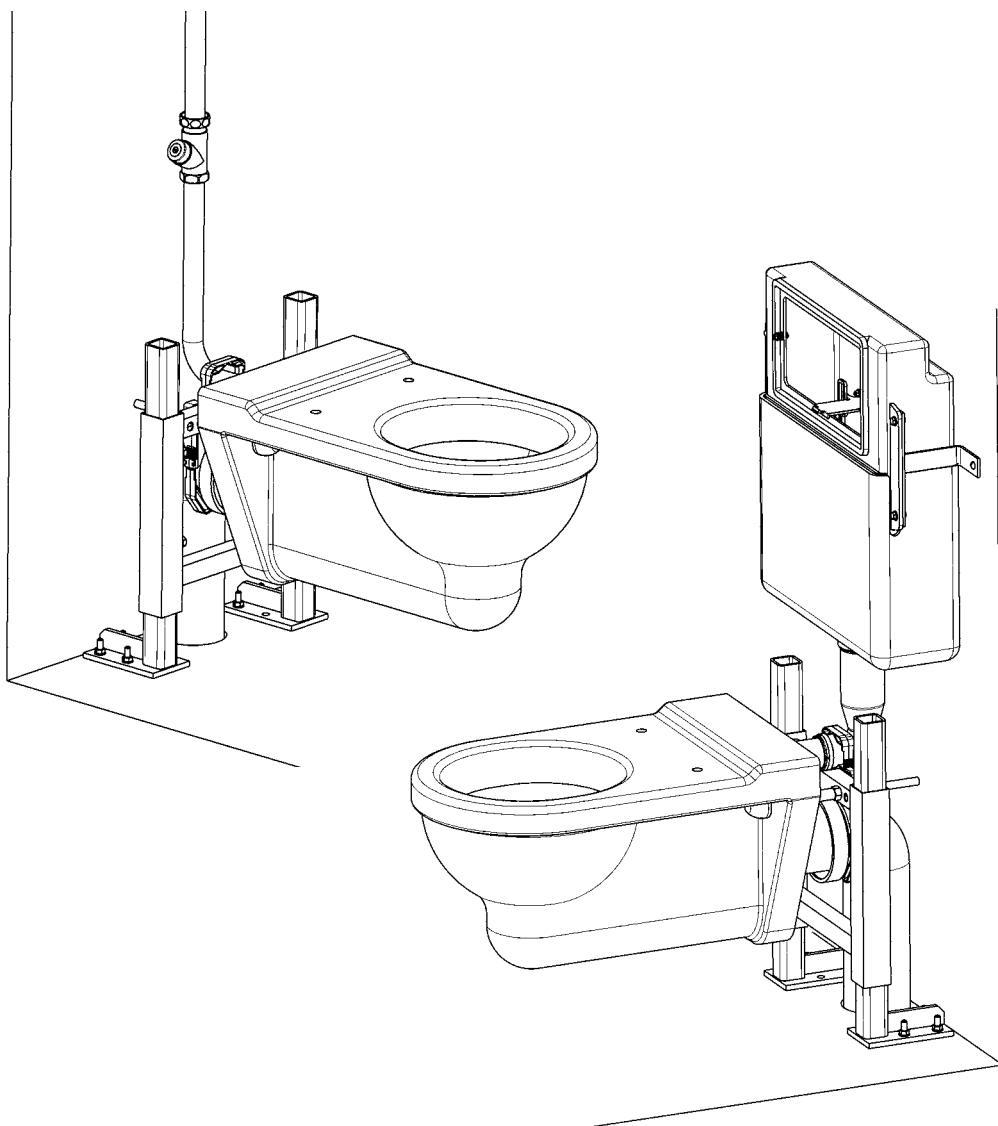

**BATICUVETTE**  
**VERSO** SCU 350

NOTICE DE MONTAGE

# DESCRIPTION

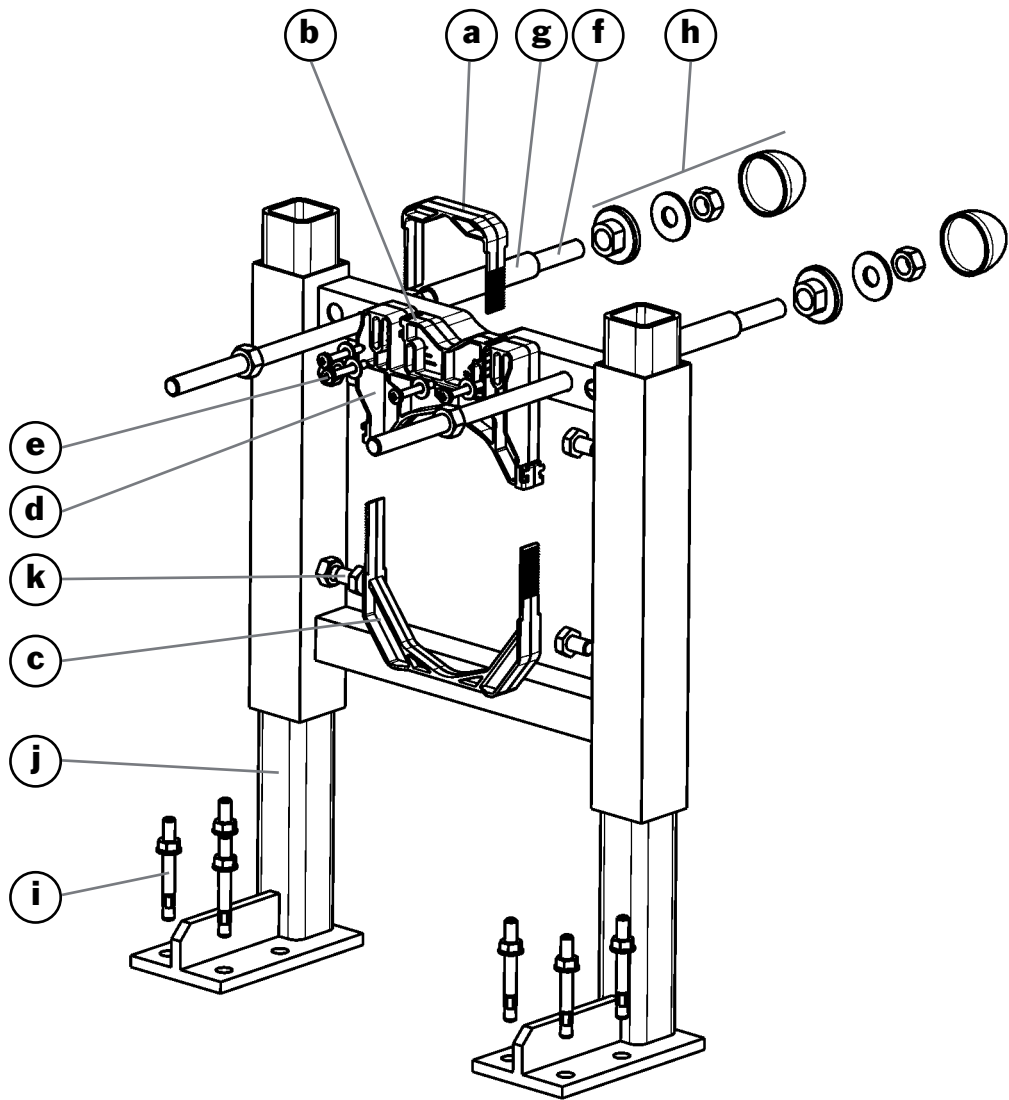

- a) Clip platine coude
- b) Platine coude
- c) Clip platine pipe
- d) Platine pipe
- e) Vis et rondelle de fixation (x 4)
- f) Tige de fixation cuvette (x 2) longueur 400 mm
- g) Gaine souple (x 2)
- h) Kit fixation cuvette
- i) Cheville métal (x 6)
- j) Pied réglable (x 2)
- k) Vis pointeau (x 4)

## ACCESSOIRES (non fournis)

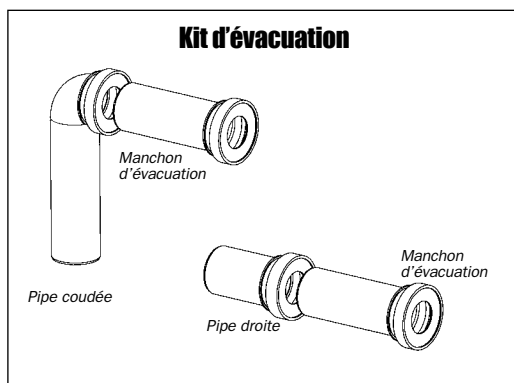

Kit d'évacuation coudée

Réf. 92 4000-07

Kit d'évacuation droite

Réf. 92 4010-07

### Outils nécessaires :

- Jeu de clés de 8 à 19 mm
- Scie à métaux
- Perceuse + mèche  $\varnothing$  8 mm
- Niveau
- Crayon + règle
- Mètre
- Marteau
- Tournevis

### Conseil :

- Conserver cette notice pour d'éventuelles opérations de maintenance.
- ⚠ Prendre connaissance des notices fournies avec la cuvette, l'abattant, le réservoir ou le système d'alimentation sous pression avant de procéder à l'installation.

## TYPE D'INSTALLATION

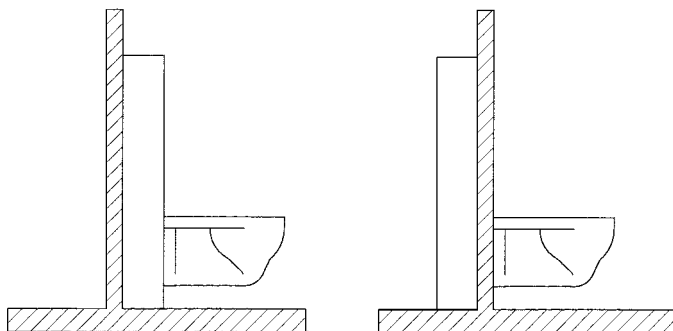

❶ Fixé devant une cloison légère

❷ En gaine technique

## COTES UTILES

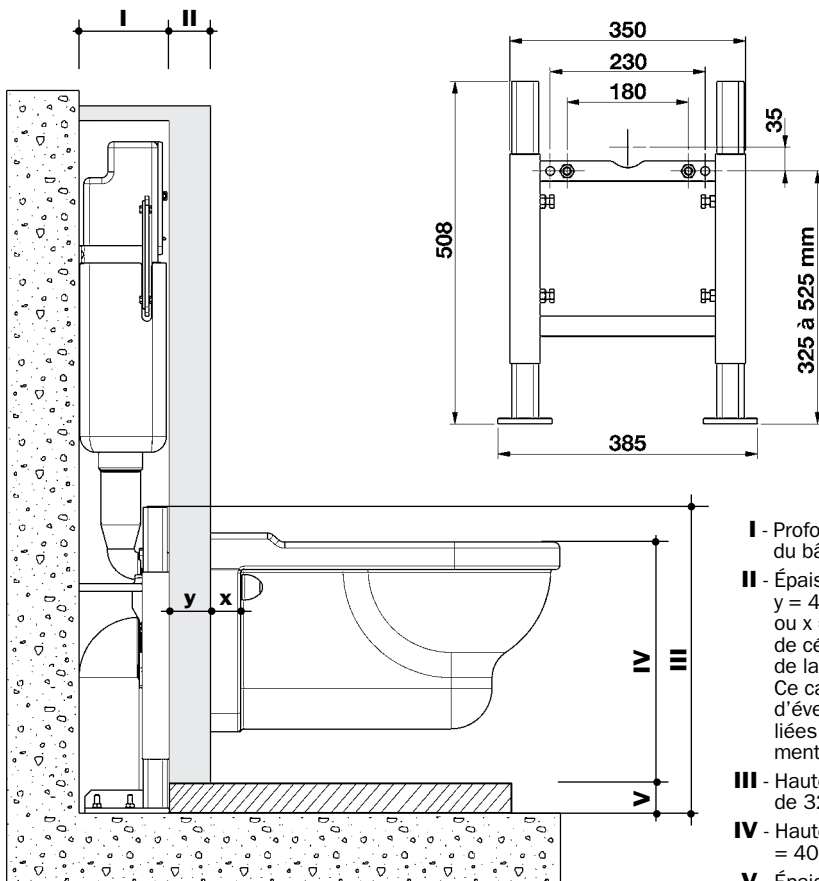

- I** - Profondeur minimum du bâti = 140 mm
- II** - Épaisseur de l'habillage  $y = 400 - 80 - x$  mm ou  $x$  = épaisseur de céramique au niveau de la fixation de la cuvette. Ce calcul ne tient pas compte d'éventuelles contraintes liées au réservoir ou à l'alimentation sous pression
- III** - Hauteur = réglable de 325 à 525 mm
- IV** - Hauteur de la cuvette = 400 mm (sol fini)
- V** - Épaisseur maxi du sol fini = 185 mm

# I - MONTAGE DES TIGES DE FIXATION CUVETTE

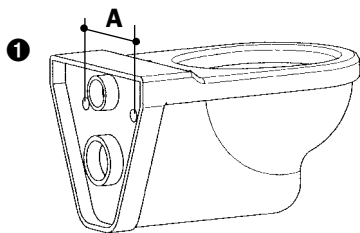

- 1 Mesurer l'entraxe de la cuvette (A)
- 2 Introduire les tiges (f) dans les trous du bâti correspondant à l'entraxe et les fixer à l'aide de 2 écrous

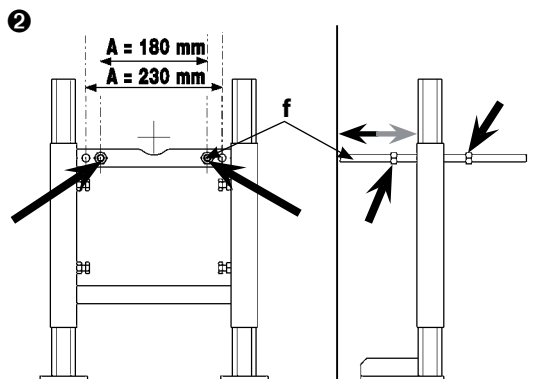

# II - RÉGLAGE DE LA HAUTEUR DU BATI

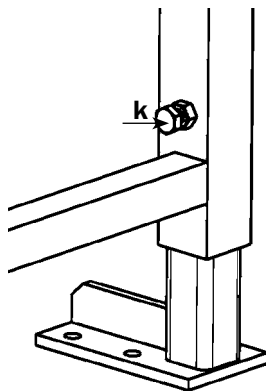
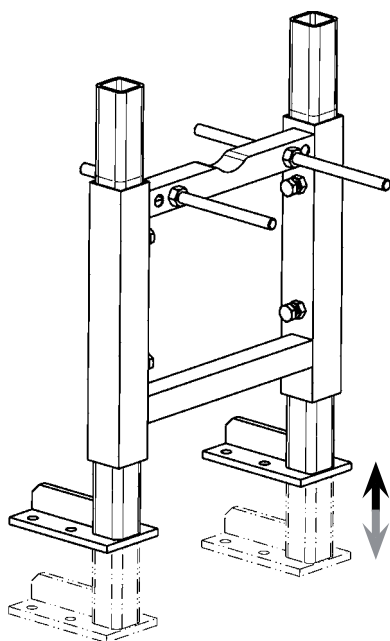

- 1 Positionner le bâti à son emplacement définitif
- 2 Dévisser les 4 vis pointeau (k)
- 3 Régler la hauteur des pieds de façon à ce que le dessus de la cuvette se trouve à 400 mm du sol fini
- 4 Vérifier que le bâti soit de niveau horizontalement et resserrer les vis pointeau

⚠ Si le bâti est fixé sur un sol brut, l'épaisseur maximum du sol fini ne devra pas excéder 185 mm.

### III - PRÉPARATION DE LA FIXATION

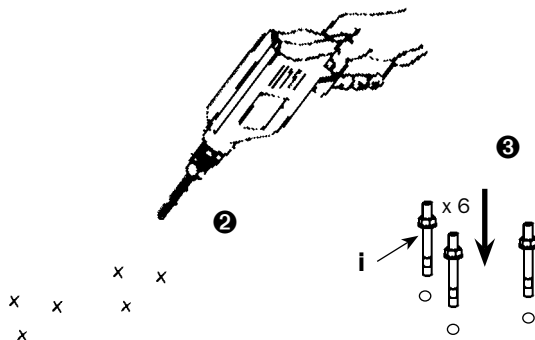
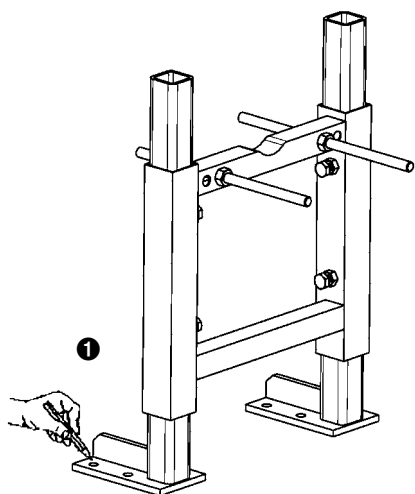

- 1 Tracer les emplacements de perçage
- 2 Retirer le bâti et percer à l'aide d'une mèche  $\varnothing$  8 mm, d'une profondeur de 55 mm maximum pour les cheville métal (i)

### IV - PRÉPARATION DU RACCORDEMENT DE L'ALIMENTATION DE LA CUVETTE

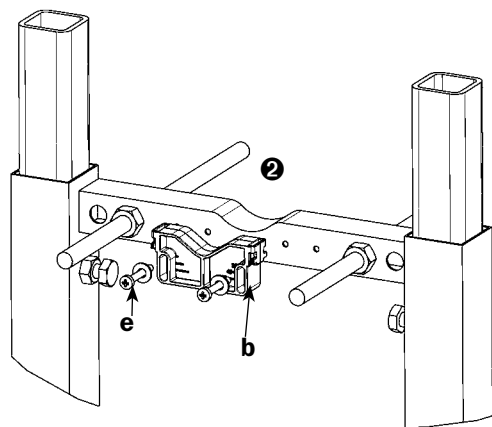

- 1 Mesurer le diamètre du tube d'alimentation à l'endroit où il sera fixé sur la platine (b).
- 2 Fixer la platine (b) à l'aide de 2 vis et rondelles (e) en réglant sa hauteur en fonction du diamètre mesuré. Des repères sont gravés sur la platine pour vous guider.

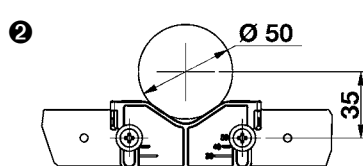
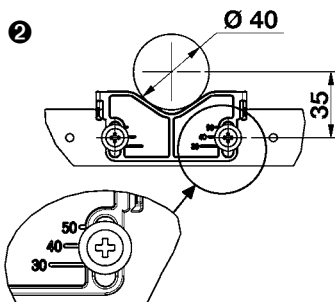
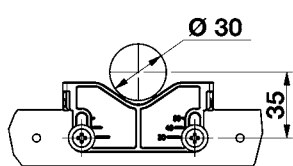

# V - PRÉPARATION DU RACCORDEMENT DE L'ÉVACUATION DE LA CUVETTE

- 1 Mesurer le diamètre de la pipe d'évacuation à l'endroit où elle sera fixée sur la platine (d).
- 2 Fixer la platine (d) à l'aide de 2 vis et rondelles (e) en réglant sa hauteur en fonction du diamètre mesuré. Des repères sont gravés sur la platine pour vous guider.

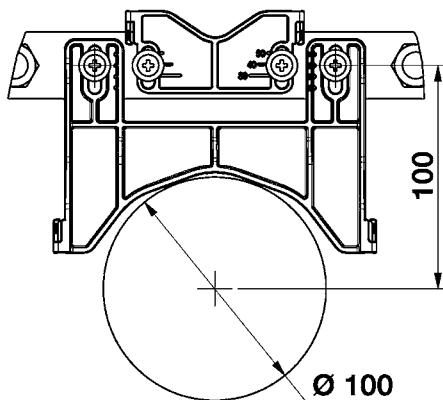
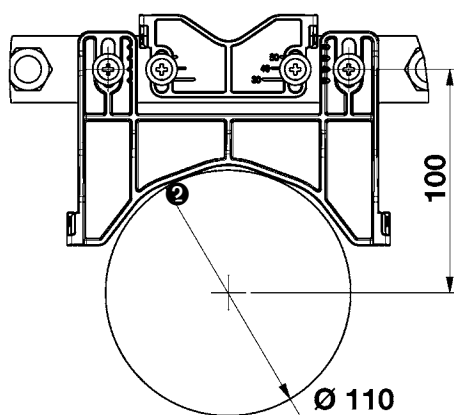
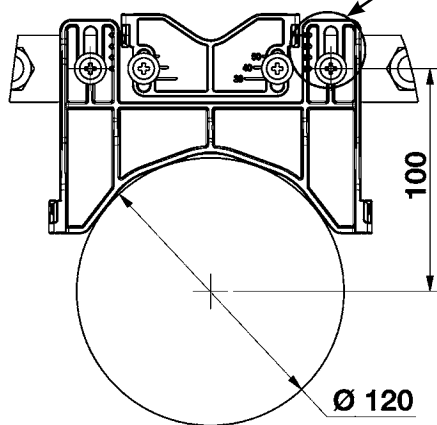
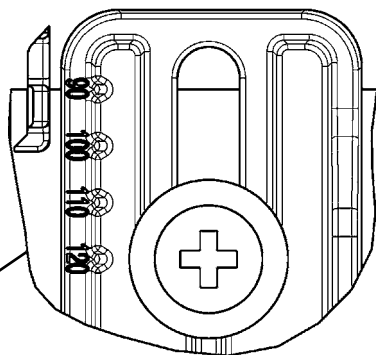
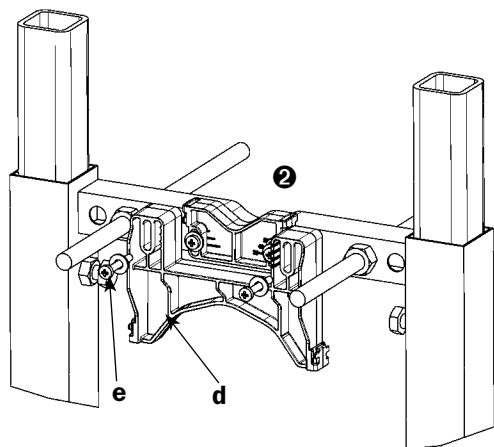

2

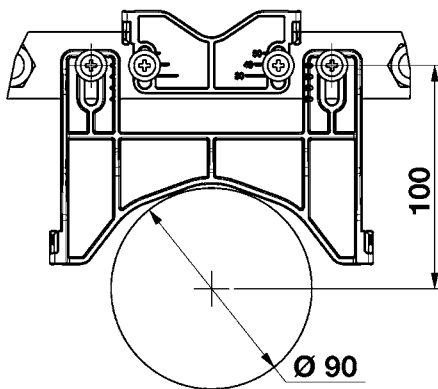

## VI - FIXATION DU BATI

- 1 Fixer définitivement le bâti à l'aide des chevilles métalliques (i), les insérer dans les trous sans effort.

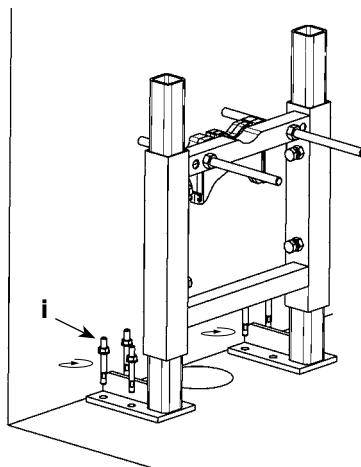

## VII - RACCORDEMENT DE L'ALIMENTATION ET DE L'ÉVACUATION DE LA CUVETTE

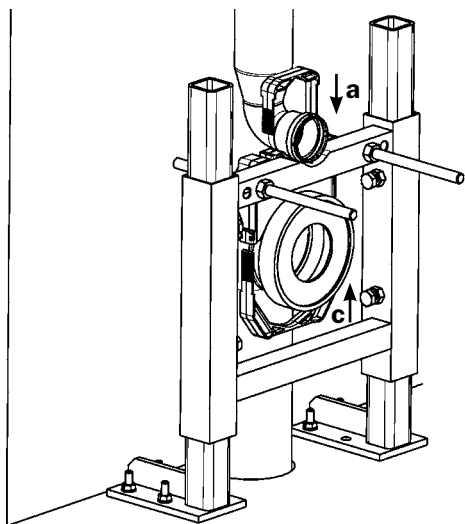

- 1 Positionner la pipe d'évacuation
- 2 Fixer la pipe à l'aide du clip de la platine (c)
- 3 Positionner le coude d'alimentation
- 4 Fixer le coude à l'aide du clip de la platine (a)

⚠ En cas de nécessité de déclipsage des ailettes sont prévues à cet effet sur les platines (b, d)

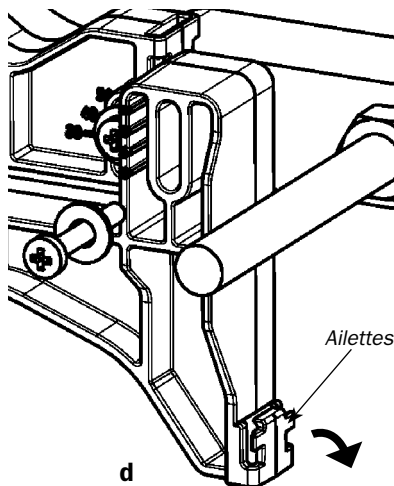
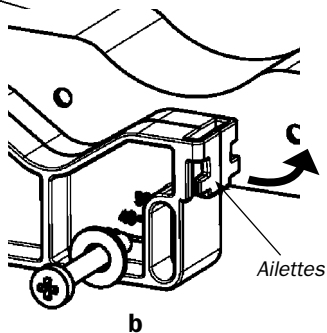



## VIII - ESSAI EN EAU

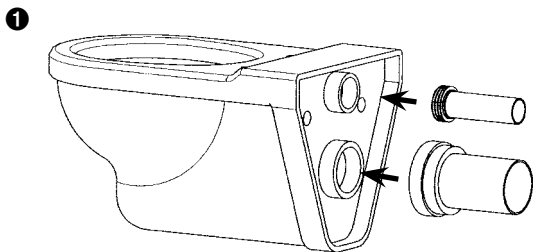

- 1 Emboîter le manchon d'alimentation (h) et le manchon d'évacuation sur la cuvette

- 2 Positionner la cuvette sur le bâti  
3 Mettre en eau et chasser  
4 Vérifier l'étanchéité de l'alimentation et de l'évacuation de la cuvette  
5 Retirer la cuvette

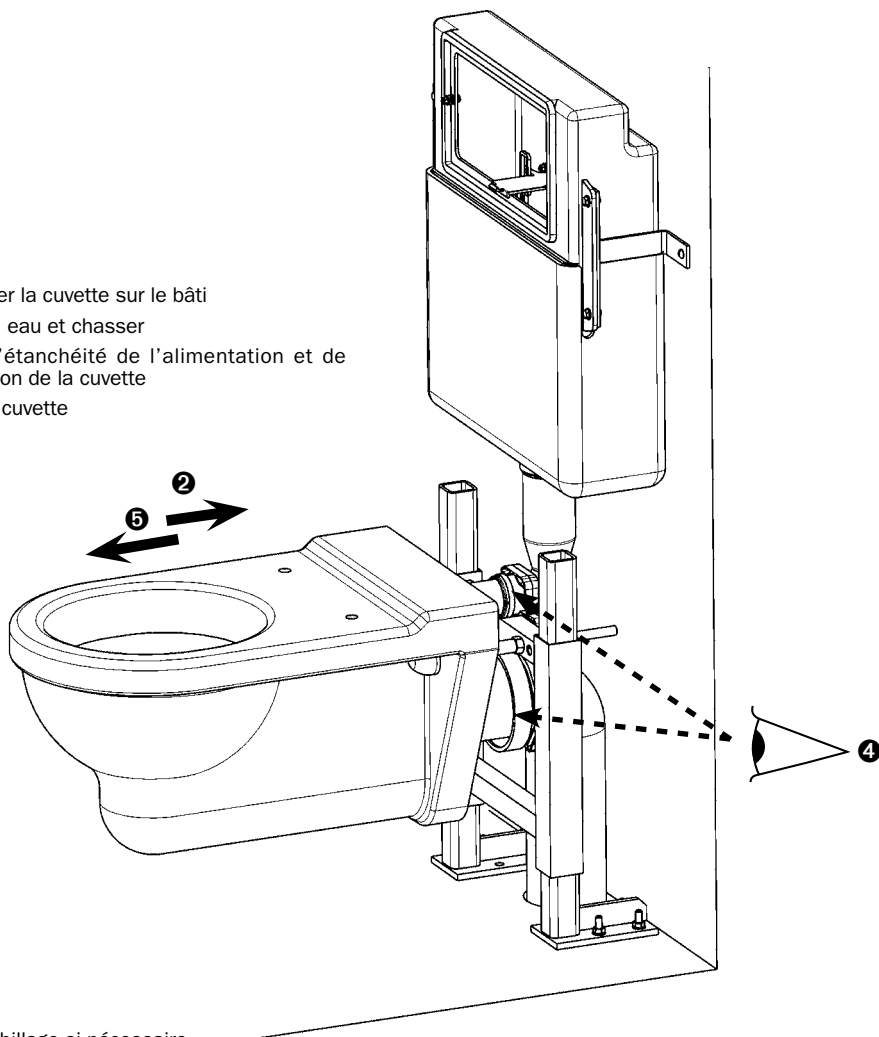

Réaliser l'habillage si nécessaire.

# X - RACCORDEMENT DE LA CUVETTE

△ Prendre connaissance des notices fournies avec la cuvette et l'abattant avant de procéder à l'installation.

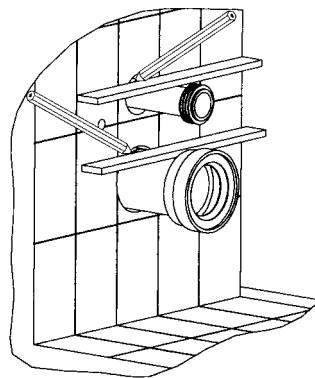
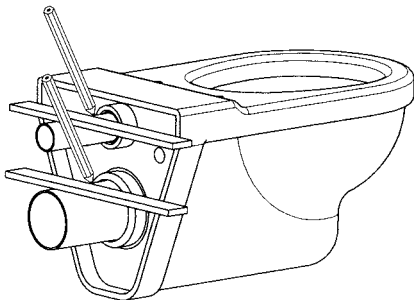

❶ A l'aide d'une règle placée comme sur le dessin ci-dessus, faire une marque coté cuvette sur les 2 manchons

❷ Retirer les manchons de la cuvette et emboîter les dans le bâti. A l'aide d'une règle placée comme sur le dessin ci-dessus, faire une marque côté mur sur les 2 manchons

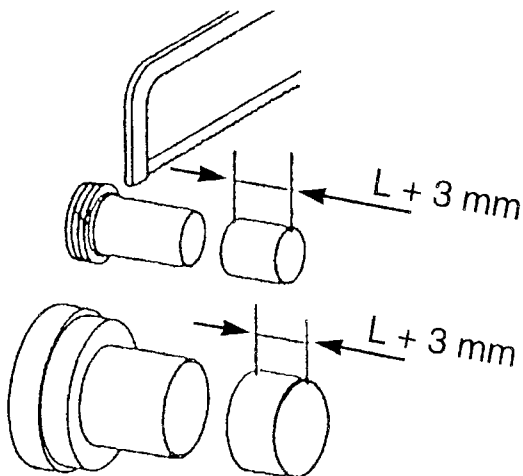
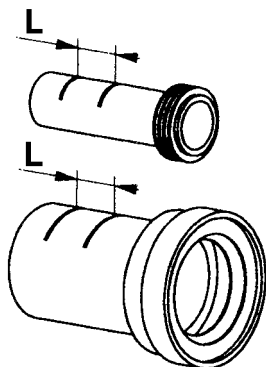

❸ Pour chacun des manchons mesurer la cote (L) entre les deux marques.

❹ Reporter cette cote (L) en l'augmentant de 3 mm à l'extrémité (côté bâti) de chacun des manchons.  
Ex : Si L = 50 mm, raccourcir le manchon de 53 mm

❺ Couper les manchons à l'aide d'une scie à métaux

❻ Ébavurer les coupes à l'aide d'une lime

❼ Mesurer l'épaisseur de l'arrière de la cuvette (B)

❽ Recouper si nécessaire les tiges de fixation (I) de telle façon que la partie dépassant du mur soit égale à (B) + 20 mm

❾ Raccourcir les gaines souples (j) de façon à ce que la partie dépassant du mur soit égale (B) - 15 mm

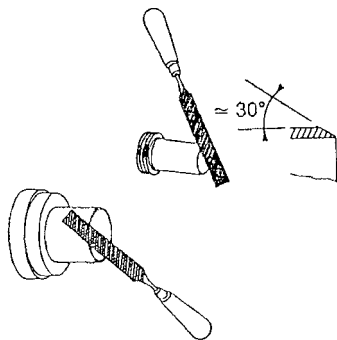

## X - RACCORDEMENT DE LA CUVETTE (suite)

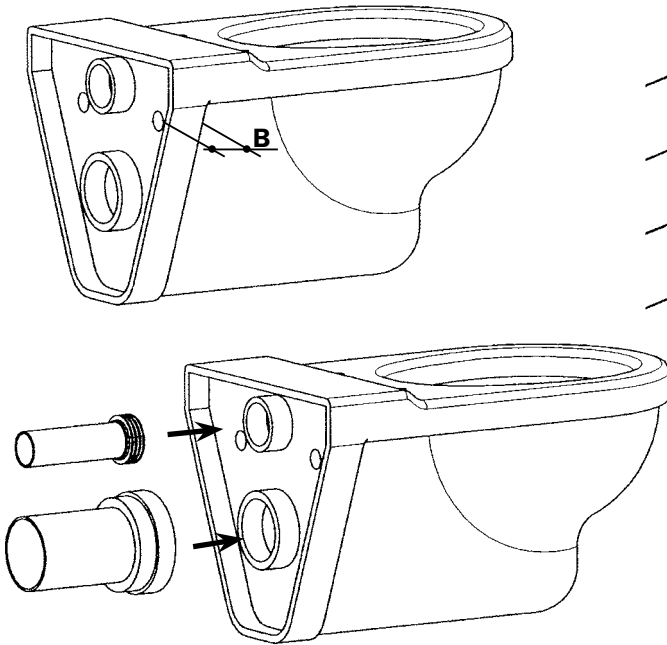

- ⑩ Emboîter le manchon d'alimentation et le manchon d'évacuation dans la cuvette.  
Puis positionner la cuvette sur les deux tiges de fixation.

⚠ Pour faciliter l'emboîtement du manchon d'évacuation sur la cuvette et sur la pipe utiliser de l'eau savonneuse.

## XI - FIXATION DE LA CUVETTE

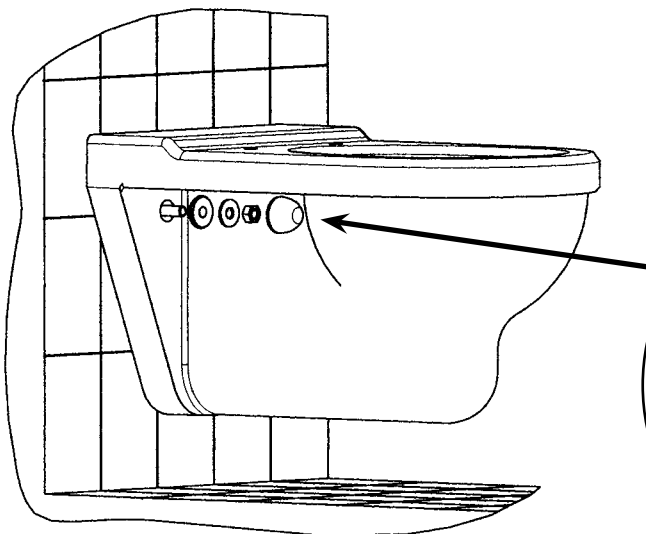

- ① Une fois la cuvette correctement positionnée, la fixer à l'aide du kit (h) en respectant l'ordre d'empilage des pièces : i = rondelle de centrage  
ii = rondelle métallique  
iii = écrou  
iv = cache

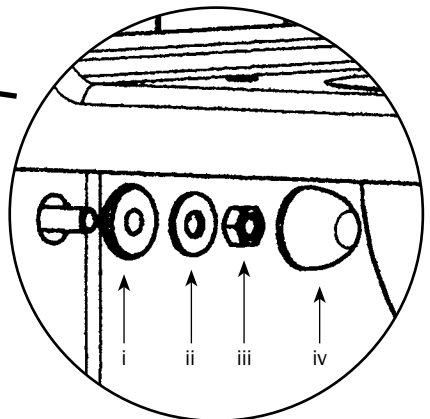

Vous venez d'installer un bâtécuvette de la gamme **UERSO** de SIAMP et nous vous remercions de la confiance que vous nous témoignez ainsi.

Spécialiste des équipements techniques et accessoires du WC, SIAMP a apporté tout le soin nécessaire à la conception et la production de ce produit et le garantit 10 ans hors pièces caoutchouc et main d'œuvre.

Pour tout renseignement complémentaire ou réclamation adressez-vous à votre revendeur.

Ou directement à :

# SIAMP

---

Monaco

4, quai Antoine 1<sup>er</sup> - BP 219 - MC 98007 MONACO Cedex

Tél. 00 377 93 15 53 75 - Fax : 00 377 92 05 71 04

E-mail: [contact@siamp.com](mailto:contact@siamp.com)

Site Internet : <http://www.siamp.com>